



**Інструкція з експлуатації
Ультразвуковий зволожувач**

SP-30



Уважно прочитайте цю інструкцію та збережіть її для подальшого використання



ПІД ЧАС ВИКОРИСТАННЯ ЕЛЕКТРОПРИЛАДІВ, ЩОБ ЗНИЗИТИ РИЗИК ВИНИКНЕННЯ ПОЖЕЖІ, УРАЖЕННЯ ЕЛЕКТРИЧНИМ СТРУМОМ ТА ОТРИМАННЯ ТРАВМ, ПОТРІБНО ЗАВЖДИ ДОТРИМУВАТИСЬ ОСНОВНИХ ЗАСТЕРЕЖЕНЬ З ТЕХНІКИ БЕЗПЕКИ, У ТОМУ ЧИСЛІ:

1. До початку експлуатації перевірте напругу у побутовій мережі, щоб забезпечити її відповідність номінальним параметрам приладів, вказаним у технічних характеристиках.
2. Наглядайте за дітьми, щоб вони не гралися з приладом.
3. НЕ наливайте воду безпосередньо через вихідний отвір розпилення, бо це завдає шкоди приладу.
4. Не дозволяйте дітям гратися упаковкою виробу, особливо з пластиковими мішками.
5. Щоб уникнути пожежі, У ЖОДНОМУ РАЗІ не прокладайте шнур під килимами, біля обігрівачів, печей, радіатора або нагрівачів.
6. НЕ розміщуйте зволожувач поблизу джерел тепла, таких як печі, радіатори і нагрівачі. Зволожувач не потрібно розміщувати на внутрішній стінці біля розетки. Зволожувач повинен знаходитись принаймні 10 см від стіни для отримання найкращих результатів роботи.
7. Не намагайтеся наповнювати зволожувач, не від'єднавши його спочатку від електричної розетки.
8. НЕ використовуйте прилад з пошкодженим шнуром або вишкою, після відмови у його роботі або після його пошкодження після падіння чи будь-яким іншим чином. Поверніть прилад виробнику для перевірки, електричного або механічного регулювання чи ремонту.
9. Не допускайте розміщення приладу з вихідним отвором для розпилення у напрямку безпосередню до стіни.
10. У жодному разі не нахильте, не переміщуйте або не намагайтесь спорожнити прилад під час його роботи.
11. Вимикайте і від'єднайте прилад від електроживлення перед зняттям бака для води і переміщенням приладу.
12. Не намагайтесь ремонтувати або здійснювати внутрішні регулювання компонентів цього приладу. Це призведе до скасування гарантії. Усі види ремонту повинні проводитись тільки кваліфікованим персоналом
13. Не під'єднуйте шнур електроживлення мокрими руками: можливе ураження електричним струмом.
14. У ЖОДНОМУ РАЗІ не використовуйте миючі засоби, бензин, очищувач скла, меблів і розчинник фарби або інші побутові розчинники для очищення будь-якої частини зволожувача.
15. Не наливайте воду в будь-які інші отвори, аніж у бак для води.
16. Надмірна вологість в приміщенні може викликати конденсацію води на вікнах і деяких меблях. Якщо це відбувається, вимкніть зволожувач.
17. Забороняється ставити корпус зволожувача під струмінь води або занурювати у рідину

ІНФОРМАЦІЯ ПРО ЗАХИСТ СПОЖИВАЧА

Примітка: Це електричний прилад, і він потребує уваги під час використання.

Примітка: Якщо волога утворюється на стінах або вікнах кімнати, вимкніть зволожувач повітря. Повітря у кімнаті вже достатньо зволожено, і додаткове зволоження може викликати пошкодження. Не блокуйте притік або виток повітря з приміщення.

ПРОКЛАДЕННЯ ШНУРА І ВСТАНОВЛЕННЯ РОЗЕТКИ: ВКАЗІВКИ З ТЕХНІКИ БЕЗПЕКИ

Довжина шнура, використовуваного у цьому приладі, була визначена з метою зменшення небезпеки від заплутування або спотикання через довгий шнур. Якщо потрібен шнур більшої довжини, може використовуватись дозволений подовжувач. Електричні параметри подовжувача повинні дорівнювати або перевищувати параметри електричного споживання зволожувача. Потрібно обережно прокласти шнур, щоб він не звисав зі стільниці або кришки стола, де його можуть стягнути діти або випадково спіткнутись об нього.

ОСНОВНІ ХАРАКТЕРИСТИКИ

- Унікальний дизайн робить пристрій більш цінним для вас.
- Високий рівень продуктивності дозволяє ефективно підтримувати у вашій кімнаті зручний рівень вологості повітря протягом тривалого часу.
- Нічна підсвітка, щоб зробити ваше життя більш яскравим під час використання у нічний час.
- Просте регулювання рівня вологості.
- Велика місткість по воді дозволяє приладу працювати протягом приблизно 10 год.
- Розпилювач з повертанням на 360°.

· Автоматичне вимкнення у разі випорожнення баку з водою.

ВКАЗІВКИ ПЕРЕД ПОЧАТКОМ ЕКСПЛУАТАЦІЇ

1. Потрібно пересвідчитись у тому, що зволожувач вимкнений і від'єднаний від електричної мережі.
2. Прилад можна ставити на підлогу.
3. Вказівки для наповнення водяного баку:
 - Видаліть бак для води, притримуючи нижню частину зволожувача та піднімаючи бак угору (див. мал. 2).
 - Відгвинтити кришку баку, яка знаходиться на дні баку, проти годинникової стрілки і наповніть бак прохолодною прісною водою. **НЕ НАЛИВАЙТЕ ТЕПЛУ ВОДУ, ОСКІЛЬКИ ЦЕ МОЖЕ ВИКЛИКАТИ ПРОТІКАННЯ.**
 - Після наповнення баку знову закрутіть його кришку за годинниковою кришкою і знову встановіть його на основу. Вода з баку відразу почне надходити в корпус.
4. Вставити шнур електроживлення в розетку з номінальною напругою.

ВКАЗІВКИ З ЕКСПЛУАТАЦІЇ

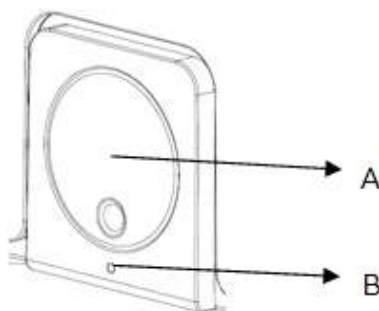

Малюнок 1 – Панель управління зволожувача

А) Ручка управління вмиканням-вимиканням і рівнем розпилення

- Натисніть кнопку А і поверніть її за годинниковою стрілкою, щоб увімкнути зволожувач і збільшити рівень розпилення
- Натисніть кнопку А і поверніть її проти годинникової стрілки для зменшення рівня розпилення

В) Світловий індикатор живлення або відсутності води

- Світловий індикатор живлення: Зелений
- Світловий індикатор відсутності води: Червоний.

Якщо світло індикатора стає червоним, відразу наповніть бак водою відповідно до вказівок вище.

УВАГА!

Якщо на вікнах і стінах утворюється конденсат, вимкніть зволожувач.

ТЕХНІЧНІ ХАРАКТЕРИСТИКИ

Найменування виробу	Ультразвуковий зволожувач з розпиленням холодної води
Вхідна напруга	220 В, 50Гц
Продуктивність	350 мл / год
Об'єм баку для води	4.1 л
Споживана потужність	30 Вт
Габарити	170x285 x170 мм
Вага (без води)	1.00 кг
Площа зволоження	до 25 м ²

ОПИС ЗВОЛОЖУВАЧА

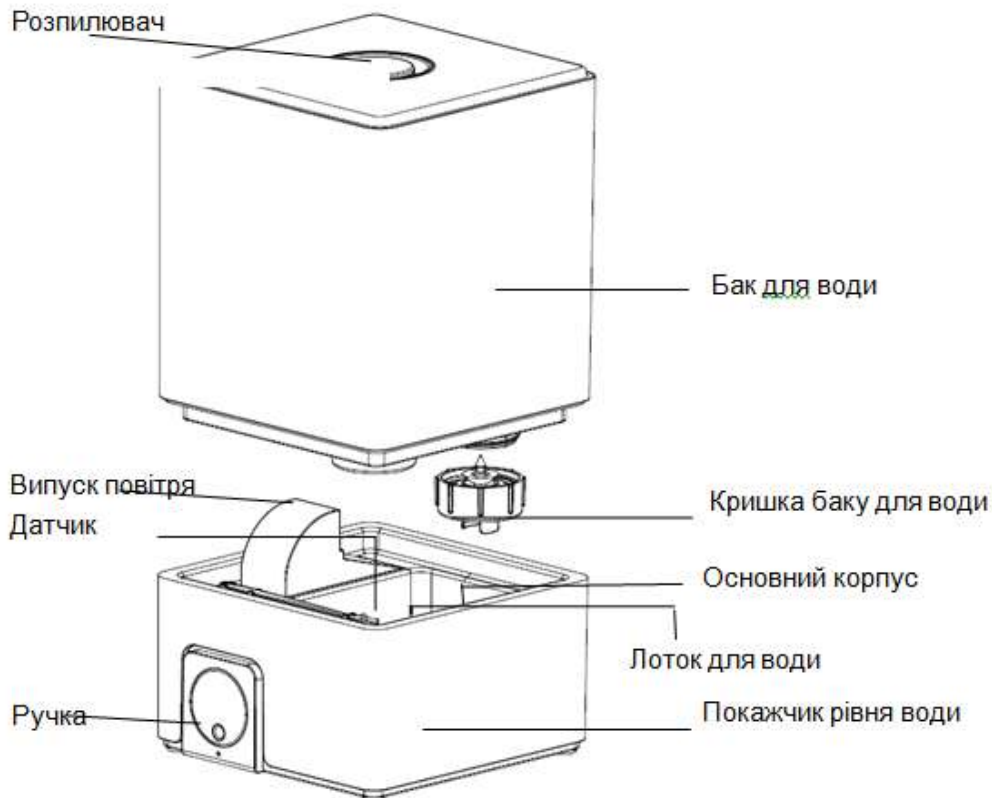

Малюнок 2 – Конструкція зволожувача

ВКАЗІВКИ ДЛЯ ЧИЩЕННЯ І ДОГЛЯДУ

Взимку відсутність вологості може викликати сухість шкіри і запалення носової порожнини, часті застуди, ангіни тощо. Зволожувачі забезпечують необхідну відносну вологість повітря для захисту нашого здоров'я. Щоб отримати найбільшу користь від використання зволожувача і уникнути проблем під час експлуатації приладу, ретельно дотримуйтесь вказівок для догляду. У разі недотримання рекомендованих вказівок щодо догляду, можливе виникнення мікроорганізмів у воді, яка використовується у зволожувачі.

ЩОТИЖНЕВЕ ОБСЛУГОВУВАННЯ

- Перед початком очищення вимкніть живлення і від'єднайте прилад від електричної розетки.
- Підніміть угору бак і корпус зволожувача.
- Перенесіть бак для води до раковини, потім спорожніть його і очистіть зовні чистою м'якою тканиною або паперовим рушником.
- Налити чашку оцту (приблизно 200 мл) у лоток для води корпусу на приблизно 15 хвилин, потім видалити тверді відкладення, особливо на датчику, за допомогою м'якої щітки.
- Видалити тверді відкладення і розчин оцту за допомогою чистої м'якої ганчірки.

ПОПЕРЕДЖЕННЯ ПІД ЧАС ОБСЛУГОВУВАННЯ

- Переконайтеся, що основний корпус не занурений у воду.
- Не використовуйте розчинники або агресивні миючі засоби для очищення зволожувача.
- Очищуйте внутрішні частини за допомогою м'якої тканини.
- Використовуйте щітку тільки для очищення датчика. Робіть це один раз на тиждень.
- Використовуйте тільки щітки з м'якою щетиною.
- Міняйте воду у баку принаймні один раз на тиждень.

ЗБЕРІГАННЯ ЗВОЛОЖУВАЧА

- Очистіть зволожувач, як описано раніше і ретельно висушіть.
- Бажано зберігати зволожувач в оригінальній коробці.
- Уникайте високих температур.

УСУНЕННЯ НЕСПРАВНОСТЕЙ

Якщо зволожувач не працює належним чином, здійсніть наступні перевірки:

НЕСПРАВНІСТЬ	МОЖЛИВА ПРИЧИНА	ВИРІШЕННЯ
Зволожувач не працює.	Силовий шнур не під'єднаний	Під'єднайте силовий шнур
Індикатор живлення горить, але розпилення не відбувається	У баку немає води	Наповніть бак водою
У розпиленій воді з'являється неприємний запах.	Новий прилад.	Відкрити бак для води і залишити на 12 годин у затіненому і прохолодному місці.
	Брудна вода або вода залишається у баку занадто довго	Очистити бак для води і замінити воду
Індикатор живлення горить, але зволожувач не працює	Занадто багато води у водному лотку	Злийте зайву воду з лотка
Низький вихідний рівень розпилення	Забруднений датчик	Очистіть датчик м'якою щіткою
	Вода занадто брудна або довго знаходилась у баку	Очистіть бак для води і замінити воду
Ненормальний шум	Резонансний шум у баку для води, якщо її рівень надто низький	Наповніть бак водою
	Прилад знаходиться на нестійкій основ	Перемістіть прилад на стійку поверхню
Дуже щільна кришка баку	Надто затягнута	Скористайтесь рідким милом для послаблення прокладки кришки

УТИЛІЗАЦІЯ

В інтересах захисту довкілля по закінченні терміну служби, прилад слід утилізувати окремо від побутового сміття відповідно до норм, правил і засобів, що діють в місці утилізації.



ІНФОРМАЦІЯ ПРО ПІДТВЕРДЖЕННЯ ВІДПОВІДНОСТІ ПРОДУКТУ

Вироби відповідають вимогам Технічного Регламенту Обмеження Використання деяких небезпечних речовин в електричному та електронному обладнанні (ТР ОВНР).

Вміст небезпечних речовин у випадках, не обумовлених Додатку №ТР ОВНР:

1. Свинець (Pb) - не перевищує 0.1% ваги речовини або в концентрації до 1000 мільйонних часток;
2. Кадмій (Cd) - не перевищує 0.1% ваги речовини або в концентрації до 100 мільйонних часток;
3. Ртуть (Hg) - не перевищує 0.1% ваги речовини або в концентрації до 1000 мільйонних часток;
4. Шестивалентний хром (Cr6+) - не перевищує 0.1% ваги речовини або в концентрації до 1000 мільйонних часток;
5. Полібромбіфеноли (PBВ) - не перевищує 0.1% ваги речовини або в концентрації до 1000 мільйонних часток;
6. Полібромдіфінолові ефіри (PBDE) - не перевищує 0.1% ваги речовини або в концентрації до 1000 мільйонних часток.

Зволожувачі відповідають вимогам Технічного Регламенту електромагнітної сумісності обладнання (затвердженому постановою Кабінету Міністрів України від 29 липня 2009р. № 785) та вимогам Технічного Регламенту низьковольтного електричного обладнання (затвердженому постановою Кабінету Міністрів України від 29 жовтня 2009р. №1149).

Виготовлено на замовлення ТМ «Neoclima», Велика Британія

Адреса потужностей виробництва: «Комфреш Електронік Індустрі Ко., ЛТД»,
Комфреш Білдінг., №35 Хінг Ю Ройд, Торч Хі-теч Індустріал Зоне. Хінг Ан, Хімен, Фуджі,
Китайська Народна Республіка

Уповноважений Представник в Україні

ТОВ «ТК «ОПТИМ» Україна, 03680 м. Київ, вул. Пшенична, 9
тел.: (044) 406-40-46
факс: (044) 406-40-45

Тел. гарячої лінії: 0-800-50-70-25 (безкоштовно зі стаціонарних телефонів, в межах України).

Будь-яку додаткову інформацію про сервіс Ви можете отримати на сайті www.optim.ua

Термін служби 5 років від дати виробництва.

Дата вироблення вказана на виробі.

