



Инструкции и предупреждения (RU)

Монтажник  
Пользователь  
Сервисант

# НАКОПИТЕЛЬНЫЙ БОЙЛЕР UB 80-120-200



## 1 УСТАНОВКА НАКОПИТЕЛЬНОГО БОЙЛЕРА

### 1.1 ПРЕДУПРЕЖДЕНИЯ ДЛЯ ИНСТАЛЛЯТОРОВ.

Монтаж и наладку продукции компании Immergas могут производить профессиональные инсталляторы обладающие соответствующими допусками и разрешениями. Монтаж оборудования должен быть выполнен в соответствии с нормами UNI и CEI, а также в соответствии с местными номами и правилами. Также необходимо учитывать нормы UNI-7129 и 7131 и CEI 64-8 e 64-9.

Перед монтажом оборудования убедитесь в его исправности и неповрежденности, в противном случае Вы должны немедленно обратиться к поставщику оборудования. Элементы упаковки (пластик, картон и деревянные доски) не должны оставаться без присмотра, так как они могут представлять опасность для детей.

Если бойлер устанавливается во встраиваемой мебели, необходимо оставить зазор в 2-3 см между обшивкой бойлера и

мебелью для его технического обслуживания.

В случае повреждения или плохой работы бойлера немедленно обратитесь к специалисту из авторизованного сервисного центра. Только авторизованные сервисные центры имеют право на проведение регламентных работ и поддержания гарантии.

- Способ установки: данный бойлер был спроектирован исключительно для напольной установки и должен использоваться для аккумулирования воды контура ГВС. Он абсолютно не приспособлен для установки в подвешенном состоянии на стене.

**Внимание:** внимание данный аппарат предназначен для аккумулирования горячей воды с температурой ниже точки кипения при атмосферном давлении. Он должен использоваться совместно с котлом и подключаться к системе горячего водоснабжения. Бойлер предназначен для установки внутри помещения, температура в котором всегда выше 0° C, естественно что аппарат не должен подвергаться воздействию атмосферных осадков.

## 1.2 ГАБАРИТНЫЕ РАЗМЕРЫ.

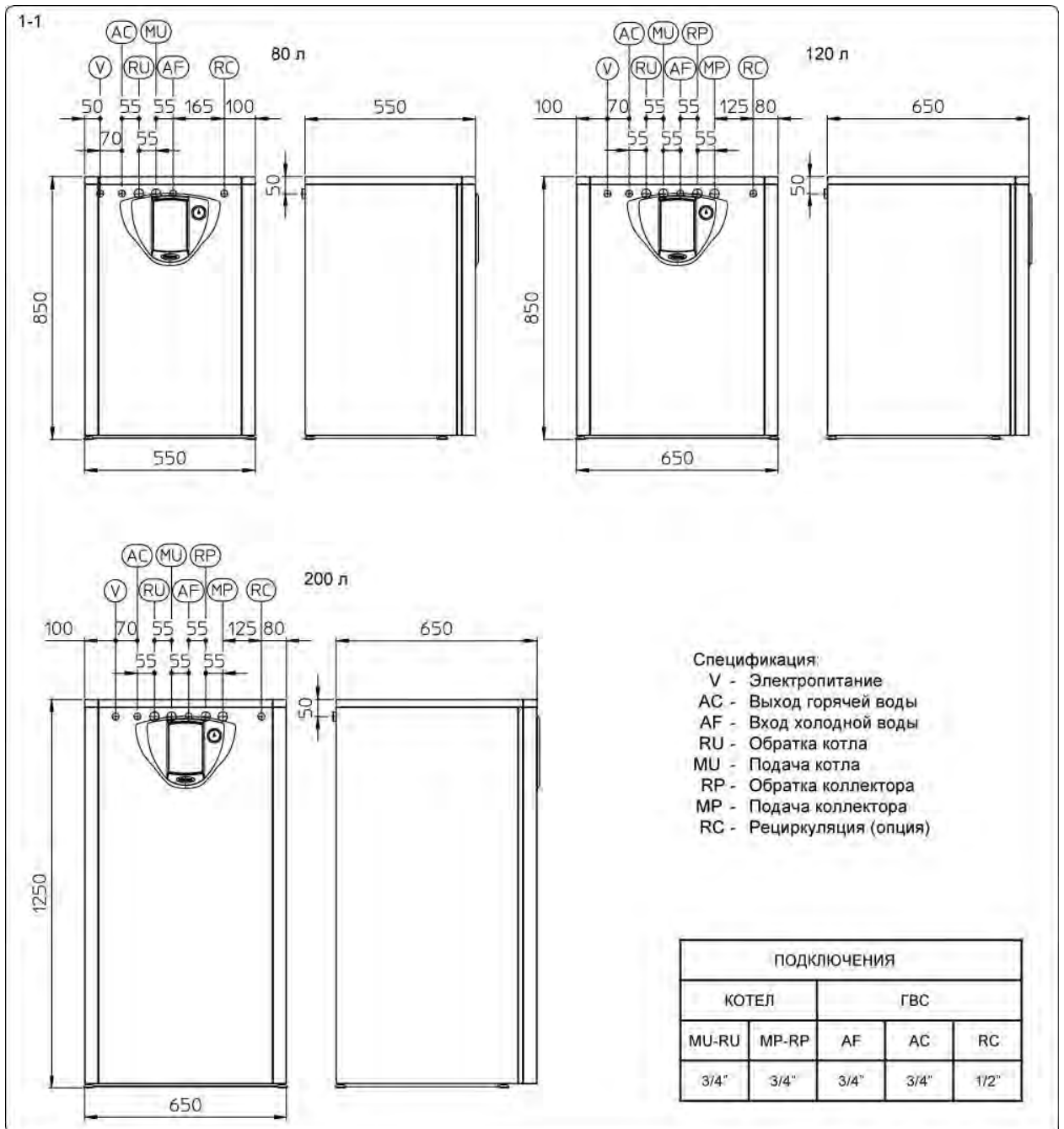

### 1.3 ПАТРУБКИ ПОДКЛЮЧЕНИЯ.

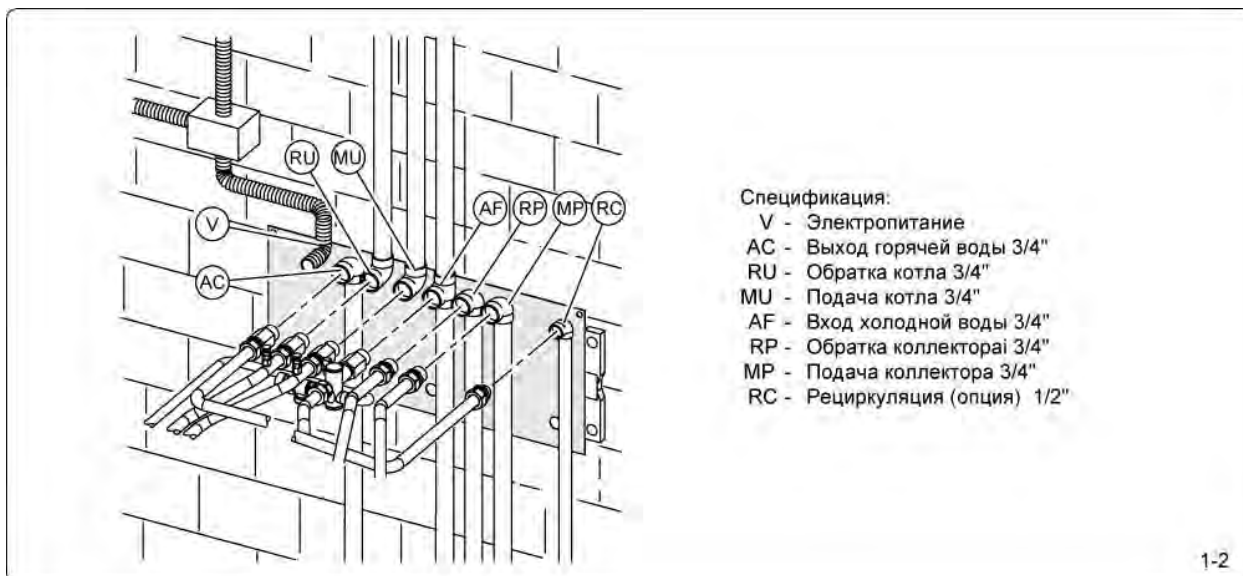

**Гидравлические подключения.** Перед подключением трубопроводов, необходимо тщательным образом провести их промывку. Данная операция необходима для того чтобы удалить весь мусор который может повредить нормальной работе бойлера. Для того чтобы качественно произвести подключение трубопроводов,

воспользуйтесь шаблоном фиксации бойлера. Патрубок клапана безопасности должен быть подключен к канализации через прерыватель протока. Если данное подключение не будет выполнено, то производитель не несет ответственности за возможный ущерб от затопления комнаты.

**Внимание:** соли жесткости, содержащиеся в воде, могут образовывать инкрустацию и отложения шлама на теплообменных поверхностях бойлера, которые существенно ухудшают теплопередачу. Особенно это заметно, если жесткость воды превышает 25 французских градусов. Мы рекомендуем использовать умягчители воды (такие как полифосфатные фильтры, например), для того чтобы эффективность работы бойлера оставалась высокой на всем протяжении его работы.

### 1.4 ЗАПОЛНЕНИЕ УСТАНОВКИ.

После окончательного подключения бойлера, необходимо выполнить процедуру заполнения системы с помощью крана подпитки, расположенного на котле. Данную процедуру необходимо производить не спеша, чтобы пузырьки воздуха, которые содержатся в воде, успели удалиться из

системы с помощью автоматических воздушных клапанов котла и системы отопления.

Кран подпитки необходимо закрыть, когда стрелка на манометре котла превысит значение 1,2 бар (см. инструкцию котла).

### 1.5 БОЙЛЕР ГОРЯЧЕЙ ВОДЫ.

Данный бойлер предназначен для работы с одноконтурным котлом. Внутри бойлера находятся два змеевика из нержавеющей стали с увеличенной поверхностью теплообмена. Такое техническое решение позволяет быстро производить нагрев горячей воды.

Составные части бойлера соединяются с помощью сварки (T.I.G.), что придает соединению прочность и долговечность.

Конструкцией бойлера предусмотрено наличие ревизионного фланца, который позволяет инспектировать состояние внутреннего пространства бойлера и его змеевиков. На крышку фланца выводятся патрубки входа и выхода ГВС, а также крепление магниевого анода, предназначенного для защиты материала бойлера.

**N.B.:** проводите ежегодную проверку состояния бойлера (например с помощью авторизованных сервисных центров

Immergas), проверяйте состояние магниевого анода. Бойлер имеет возможность подключения рециркуляционной линии.

### 1.6 СОПРОТИВЛЕНИЕ ГИДРАВЛИЧЕСКОГО КОНТУРА.

Для корректной работы бойлера необходимо учитывать гидравлическое сопротивление его змеевика. Данная характеристика приводится на диаграмме (Рис. 1-3). Рабочая точка насоса будет зависеть от характеристик

насоса, используемого в котле. Для получения более подробных сведений обратитесь к инструкции котла, который будет работать с бойлером.

### 1.7 КОМПЛЕКТЫ ДОСТУПНЫЕ ПО ЗАПРОСУ.

- Комплект рециркуляции (по запросу). Бойлер предполагает возможность подключения линии рециркуляции ГВС. Компания Immergas предоставляет возможность заказать комплекты подключений к контуру горячего водоснабжения.
- Комплект активного анода (по запросу). Данный комплект позволяет осуществлять специальную активную электрохимическую защиту материала бойлера с помощью титанового анода
- Комплект подключения «колонна» (по запросу для моделей UB 120 и 200). Данный комплект позволяет произвести прямое подключение бойлера к котлу, без необходимости прокладки трубопроводов в стене.
- Комплект солнечного коллектора (по запросу для моделей UB 120 и 200). Предназначен для организации работы бойлера совместно с системой солнечных коллекторов.
- Комплект параллельного подключения двух бойлеров (по запросу для модели UB 200). Данный комплект позволяет произвести прямое подключение двух параллельно соединенных бойлеров к котлу, без необходимости прокладки трубопроводов в стене.
- Комплект параллельного подключения солнечных коллекторов (по запросу для модели UB 200). Данный комплект позволяет произвести прямое подключение двух параллельно соединенных бойлеров к системе солнечных коллекторов, без необходимости прокладки трубопроводов в стене.
- Комплект рециркуляции для двух параллельно подключенных бойлеров (по запросу для модели UB 200). Данный комплект позволяет произвести прямое подключение двух параллельно соединенных бойлеров к линии рециркуляции ГВС, без необходимости прокладки трубопроводов в стене.

Все комплекты поставляются с подробной инструкцией по их установке

## Сопrotивление гидравлического контура.

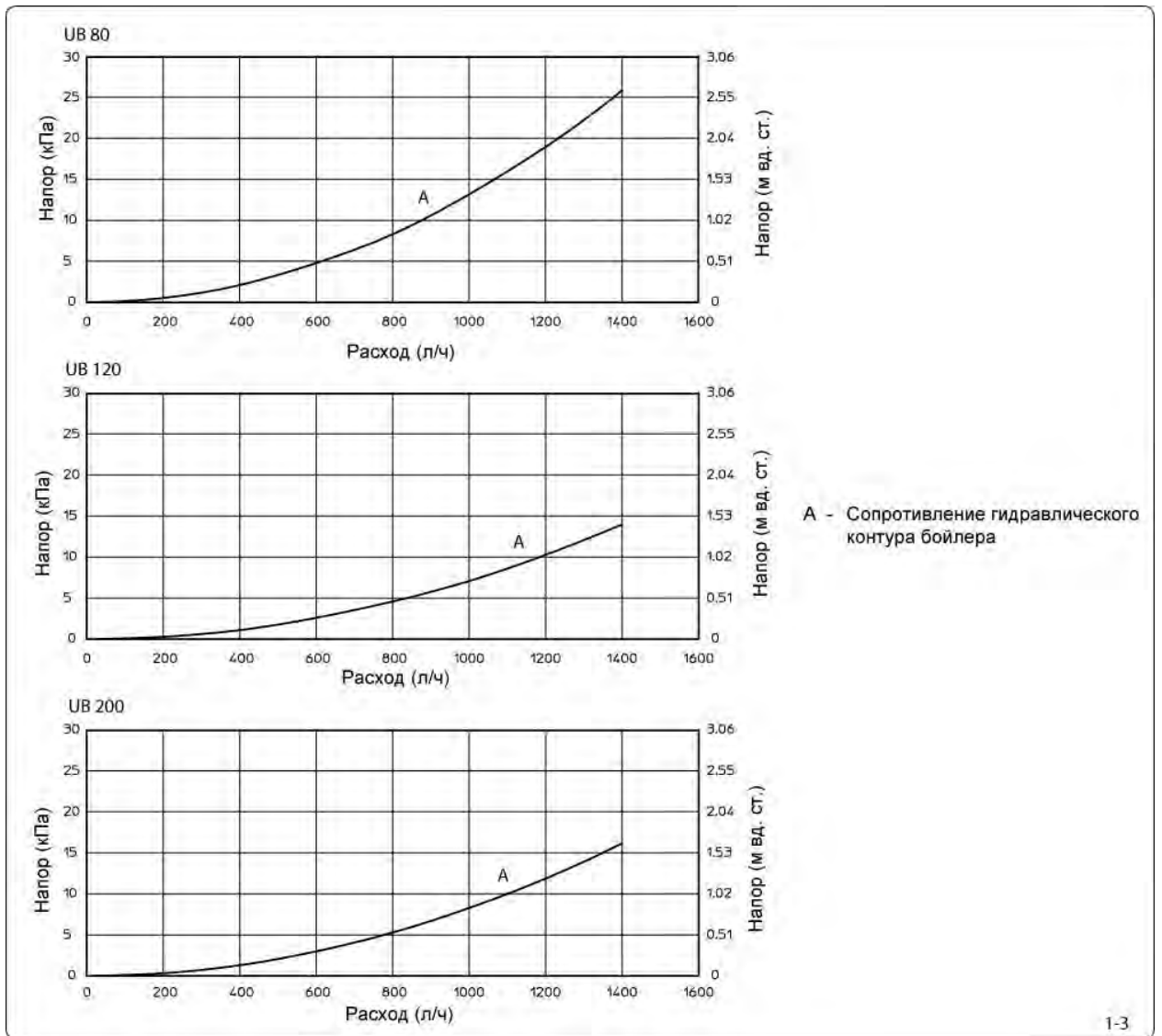

## 1.8 ОСНОВНЫЕ КОМПОНЕНТЫ.

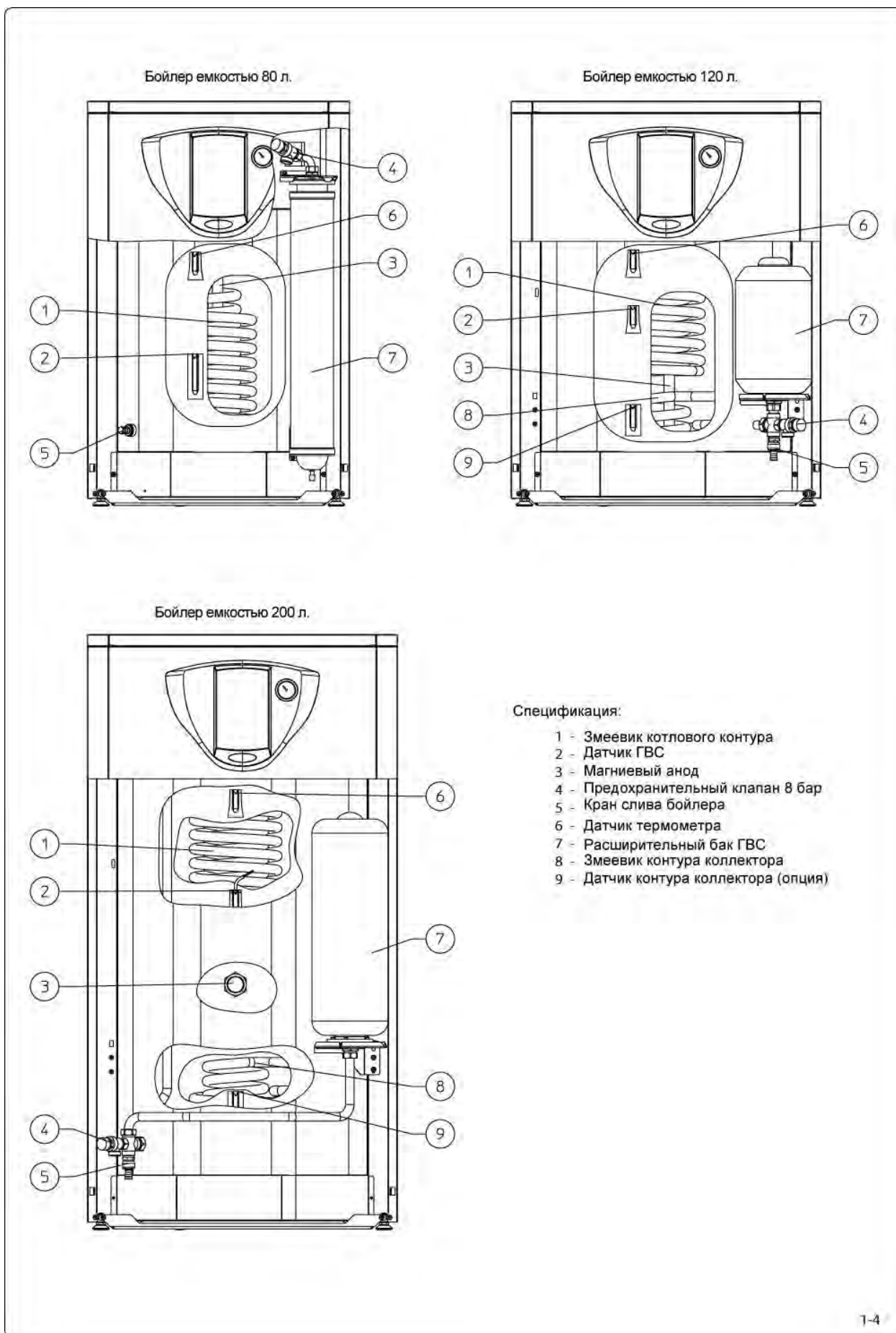

## 2 ИНСТРУКЦИЯ ПО ИСПОЛЬЗОВАНИЮ И НАЛАДКЕ

### 2.1 ОЧИСТКА И НАЛАДКА.

Мы рекомендуем проводить ежегодное техническое обслуживание бойлера. Данная операция позволит аппарату работать с

максимальной эффективностью и надежностью на протяжении длительного времени.

### 2.2 ОПОРОЖНЕНИЕ БОЙЛЕРА.

Для опорожнения бойлера откройте кран слива расположенный спереди бойлера в его нижней части (поз. 8 Рис. 1-4).

Перед опорожнением бойлера закройте кран на входе холодной воды в бойлер и откройте кран горячей воды на ближайшем смесителе.

### 2.3 ОЧИСТКА КОРПУСА БОЙЛЕРА.

Для чистки обшивки бойлера используйте мягкую влажную ткань с мыльным

раствором. Запрещается использовать абразивные материалы и растворители.

### 2.4 ОКОНЧАТЕЛЬНОЕ ОТКЛЮЧЕНИЕ.

Полное отключение бойлера может производить только квалифицированный

персонал, имеющий соответствующие допуски и разрешения.

### 2.5 ПАНЕЛЬ УПРАВЛЕНИЯ.

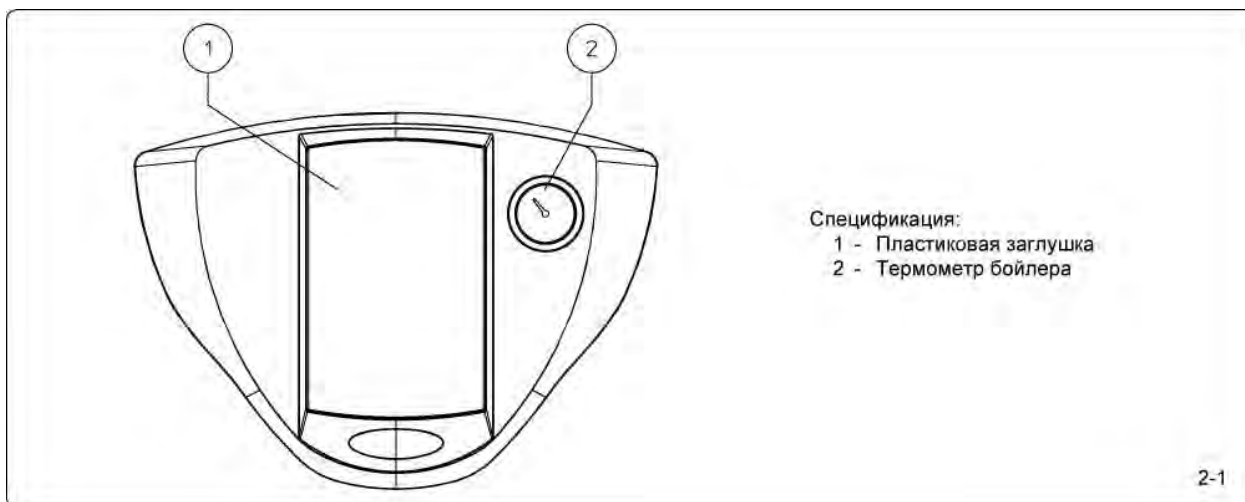



### 3 КОНТРОЛЬ И НАЛАДКА

#### 3.1 ГИДРАВЛИЧЕСКАЯ СХЕМА.

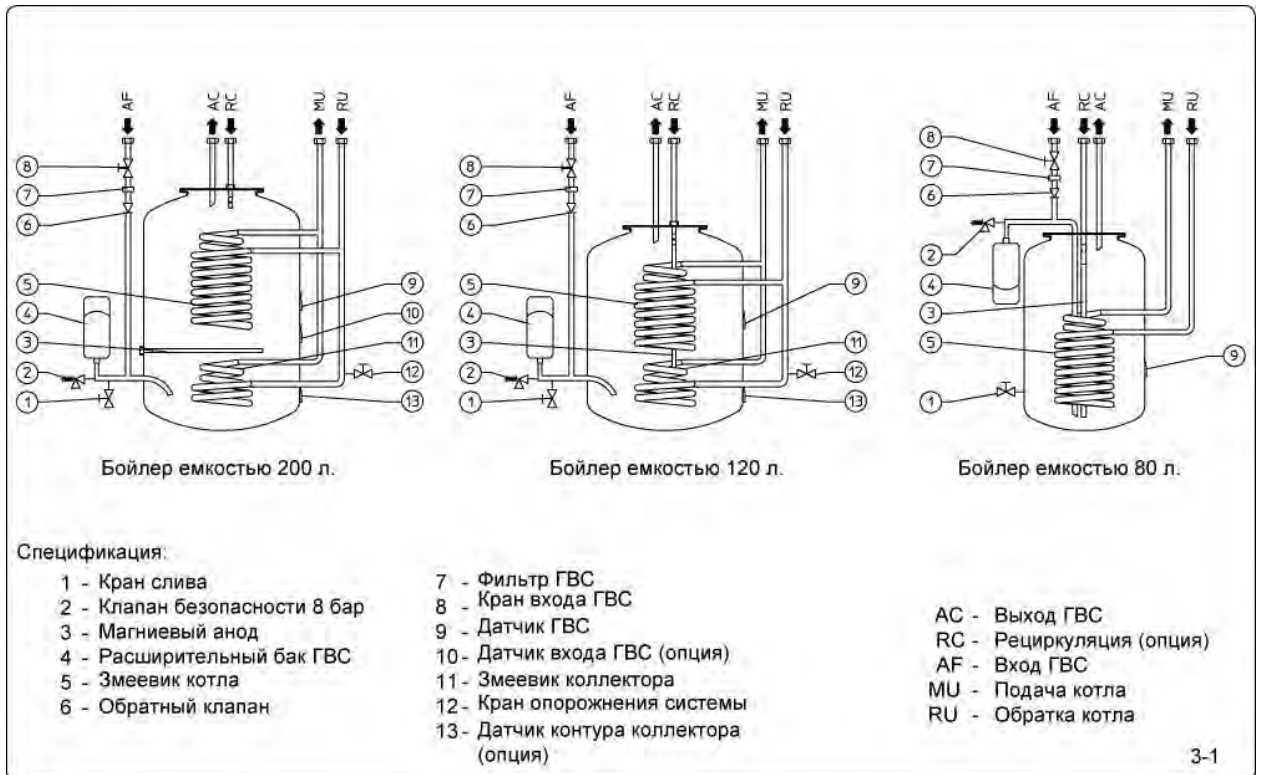

#### 3.2 ЕЖЕГОДНОЕ ТЕХНИЧЕСКОЕ ОБСЛУЖИВАНИЕ БОЙЛЕРА.

Необходимо ежегодно производить операции по обслуживанию и наладке данного оборудования.

- Визуальная проверка на отсутствие утечек воды на корпусе бойлера и на соединениях;

- Визуальный контроль состояния устройств контроля и безопасности, а также то что их настройки не были изменены;

- Проверка состояния магниевого анода;

- Проверка состояния змеевиков бойлера;

- Проверка возможных отложений и шлама во внутреннем пространстве бойлера.

### 3.3 ДЕМОНТАЖ ОБШИВКИ.

Обшивку бойлера очень легко снять следуя нижеприведенным инструкциям:

**Н.В.:** процедура демонтажа обшивки одинакова для всех моделей бойлеров.

- снимите крышку (1) потянув ее вверх;
- открутите винты (2) и снимите переднюю панель (3);
- открутите винты (4) и потяните боковые панели вперед и вверх.

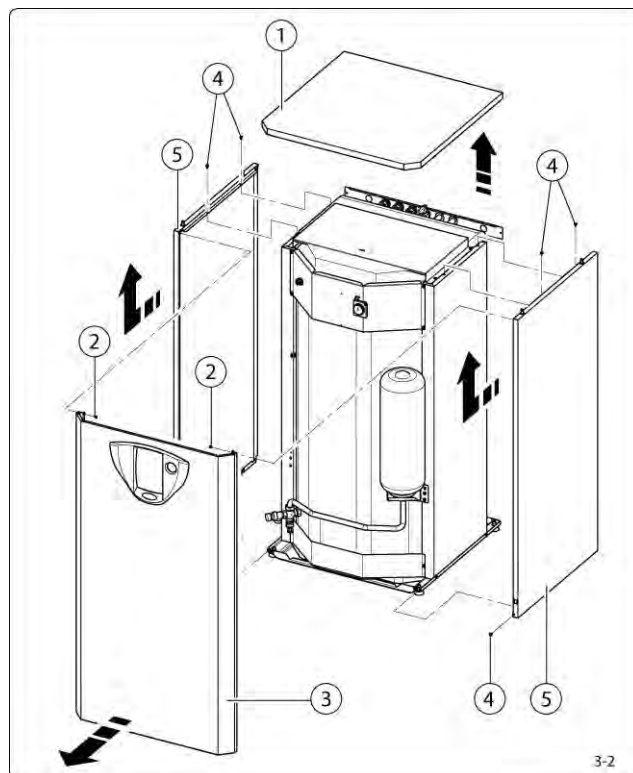

### 3.4 ЗАМЕНА МАГНИЕВОГО АНОДА.

Необходимо ежегодно производить осмотр и замену магниевого анода (Рис. 1-4 поз. 3) установленного в бойлере на новый с аналогичными характеристиками.

### 3.5 ТЕХНИЧЕСКИЕ ДАННЫЕ БОЙЛЕРА.

		UB 80	UB 120	UB 200
Емкость бойлера	л	80	120	200
Максимальное давление в контуре ГВС	бар	8	8	8
Максимальная температура в контуре ГВС	°С	99	99	99
Емкость расширительного бака ГВС	л	4,0	5,0	8,0
Теплопотери	кВт ч/24 ч	1,2	1,6	2,2
Толщина трубки змеевика	мм	0,8	0,8	0,8
Длина змеевика	мм	10350	-	-
Длина нижнего змеевика	мм	-	3850	6500
Длина верхнего змеевика	мм	-	8400	10700
Площадь теплообменной поверхности змеевика	м <sup>2</sup>	0,65	-	-
Площадь теплообменной поверхности нижнего змеевика	м <sup>2</sup>	-	0,24	0,41
Площадь теплообменной поверхности верхнего змеевика	м <sup>2</sup>	-	0,53	0,67
Емкость змеевика	л	2,75	-	-
Емкость нижнего змеевика	л	-	1,02	1,73
Емкость верхнего змеевика	л	-	2,23	2,84
Расход теплоносителя через змеевики	л/ч	1030	1325	1390
Сопротивление змеевиков при расходе 1000 л/час	кПа(м вод.ст.)	13,2 (129,44)	7,1 (69,62)	8,3 (81,39)
Максимальное давление в котловом контуре	бар	6	6	6
Максимальная температура в котловом контуре	°С	90	90	90
Максимальная мощность змеевика	кВт	23,9	30,8	32,3
Вес полного бойлера	кг	153,65	202,15	303,97
Вес пустого бойлера	кг	70,9	78,9	99,4
Полное содержание воды	л	82,75	123,25	204,57



Nel corso della vita utile dei prodotti, le prestazioni sono influenzate da fattori esterni, come ad es. la durezza dell'acqua sanitaria, gli agenti atmosferici, le incrostazioni nell'impianto e così via. I dati dichiarati si riferiscono ai prodotti nuovi e correttamente installati ed utilizzati, nel rispetto delle norme vigenti. N.B.: si raccomanda di fare eseguire una corretta manutenzione periodica.

## immergas.com

Per richiedere ulteriori approfondimenti specifici, i Professionisti del settore possono avvalersi dell'indirizzo e-mail:

[consulenza@immergas.com](mailto:consulenza@immergas.com)

Immergas S.p.A.  
42041 Brescello (RE) - Italy  
Tel. 0522.689011  
Fax 0522.680617

**Azienda certificata ISO 9001**

