



FIELDMANN[®]
Home & Garden Performance



FDB 2003-E

A

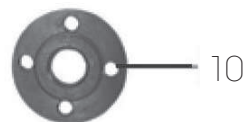
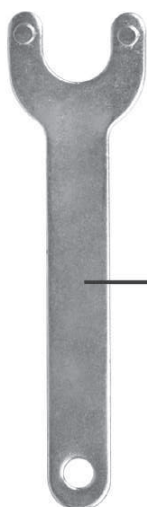
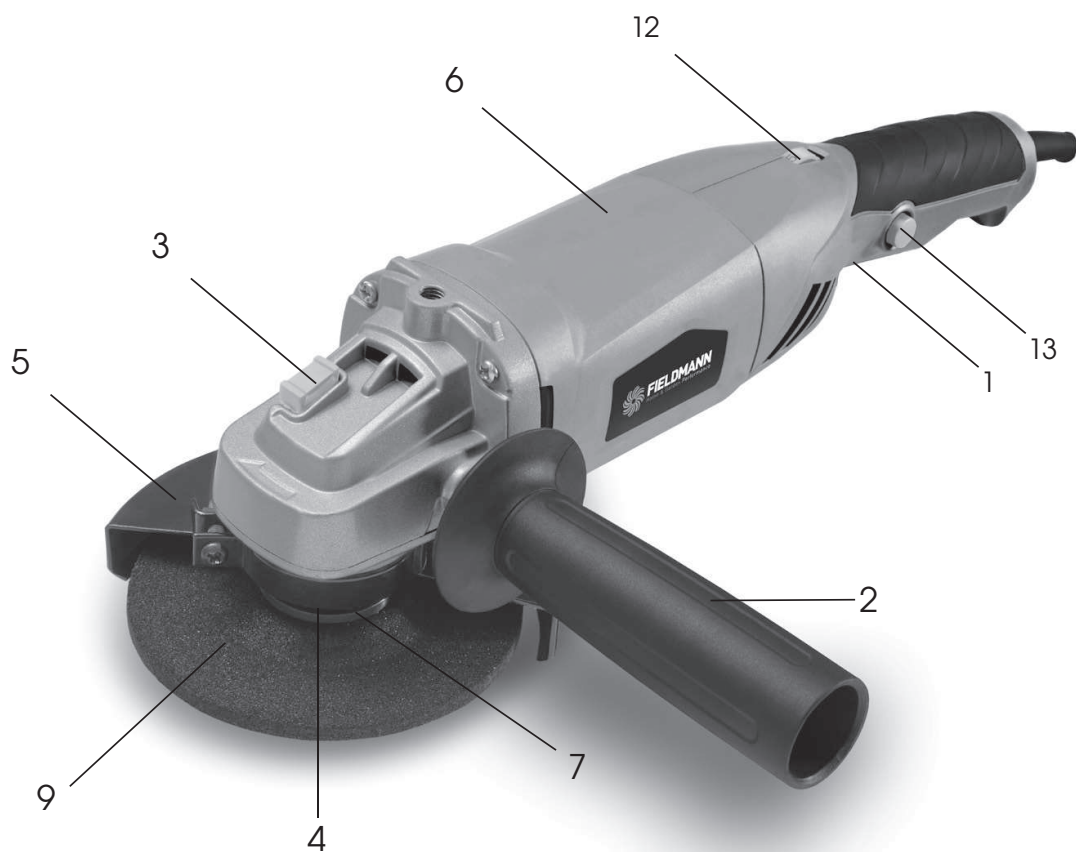

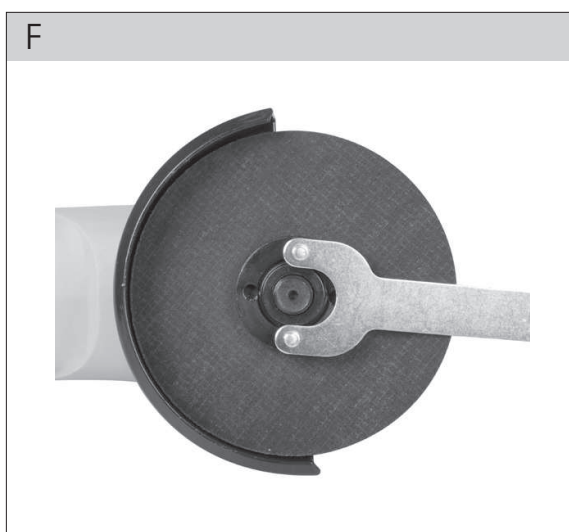
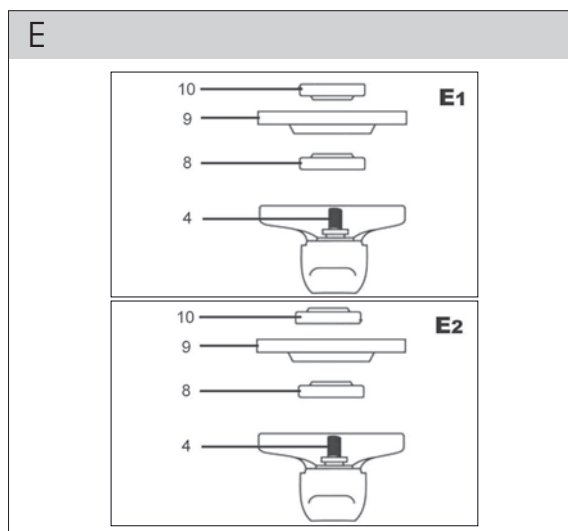
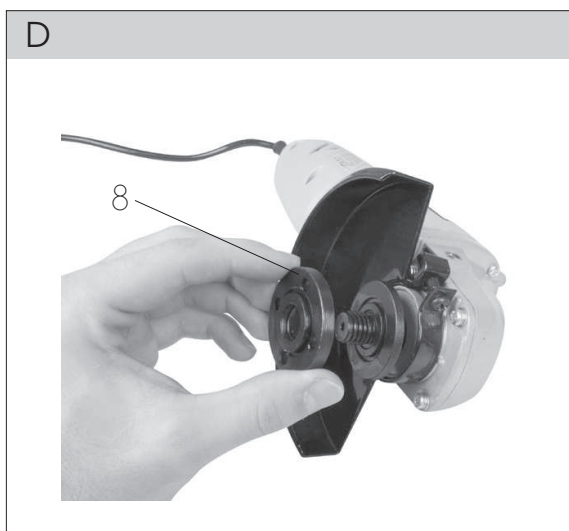
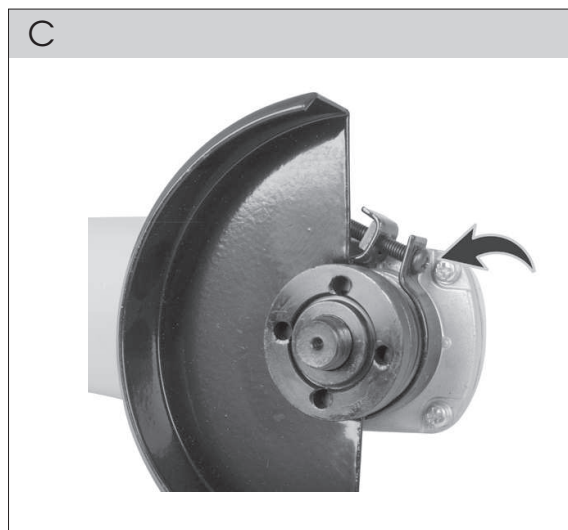
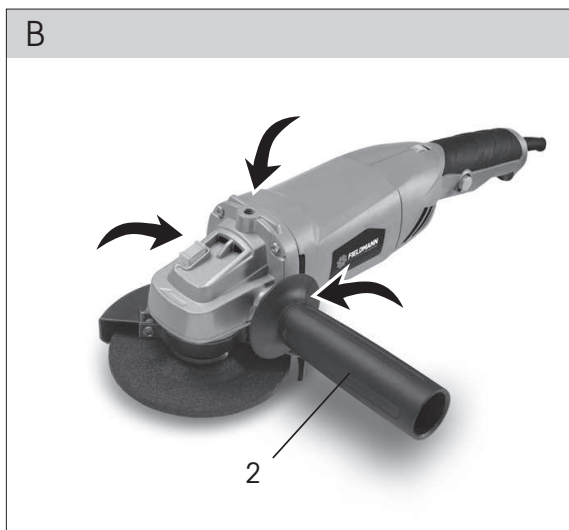

Электрическая угловая шлифовальная машина

ИНСТРУКЦИЯ ПО ПРИМЕНЕНИЮ

Благодарим Вас, что Вы приобрели эту электрическую угловую шлифовальную машину. Прежде, чем Вы начнете пользоваться ей, прочтите, пожалуйста, внимательно настоящую инструкцию по применению и сохраните ее на случай дальнейшего использования.

СОДЕРЖАНИЕ

РИСУНКИ К ИНСТРУКЦИИ.....	3
1. ОБЩИЕ УКАЗАНИЯ ПО ТЕХНИКЕ БЕЗОПАСНОСТИ	90
Важные предупреждения по безопасности	
Упаковка	
Инструкция по применению	
2. СИМВОЛЫ	91
3. ОПИСАНИЕ УСТРОЙСТВА И КОМПЛЕКТ ПОСТАВКИ	92
4. ОБЩИЕ УКАЗАНИЯ ПО ТЕХНИКЕ БЕЗОПАСНОСТИ	92
5. ОСОБЫЕ УКАЗАНИЯ ПО ТЕХНИКЕ БЕЗОПАСНОСТИ	97
6. ИСПОЛЬЗОВАНИЕ И ЭКСПЛУАТАЦИЯ	99
7. УКАЗАНИЯ ПО РАБОТЕ СО ШЛИФОВАЛЬНОЙ МАШИНОЙ	100
8. ЧИСТКА И ОБСЛУЖИВАНИЕ	100
9. СОВЕТЫ ПО ЭКСПЛУАТАЦИИ И ОБСЛУЖИВАНИЮ	101
10. СЕРТИФИКАТ СООТВЕТСТВИЯ	102
11. ТЕХНИЧЕСКИЕ ДАННЫЕ	103
12. УТИЛИЗАЦИЯ	104

1. ОБЩИЕ ПРАВИЛА БЕЗОПАСНОСТИ

⚠ ВНИМАНИЕ! Перед использованием внимательно прочтите инструкцию по эксплуатации.

Важные предупреждения по безопасности

- ✿ Изделие аккуратно распакуйте и следите за тем, чтобы случайно не выбросить какую-нибудь часть упаковки раньше, чем будут распакованы все детали изделия.
- ✿ Изделие храните в сухом месте, недоступном для детей.
- ✿ Прочтите все предупреждения и указания. Пренебрежение соблюдением предупреждений и указаний может привести к поражению электрическим током, пожару и/или получению тяжелых травм.

Упаковка

Изделие уложено в упаковке, предотвращающей повреждение при транспортировке. Эта упаковка является вторсырьем, поэтому ее можно сдать на переработку.

Инструкция по применению

Прежде чем Вы начнете работать с устройством, прочтите следующие предписания по безопасности и указания по применению. Ознакомьтесь с элементами управления и правильным применением устройства. Инструкцию надежно уложите для последующего использования. Минимально в течение гарантийного срока рекомендуем хранить оригинальную упаковку вместе с внутренним упаковочным материалом, кассовый чек и гарантийный талон. В случае транспортировки упакуйте устройство снова в оригинальную коробку изготовителя. Так Вы обеспечите максимальную защиту изделия во время возможной транспортировки (напр. переезд или посылание в сервисный центр).

📖 Примечание: Если будете передавать устройство другим лицам, передавайте его вместе с инструкцией. Соблюдение приложенной инструкции по применению является предпосылкой надлежащего использования устройства. Инструкция по применению содержит также указания по применению, обслуживанию и ремонту.

Изготовитель не берет на себя ответственность за несчастные случаи или ущерб, возникший в результате несоблюдения настоящей инструкции.

2. СИМВОЛЫ



Настоящее изделие
изготовлено в соответствии
с утвержденными нормами.



Перед применением
устройства внимательно
прочтите инструкцию
по применению.

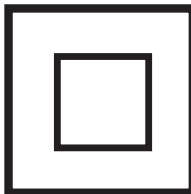

Двойная изоляция.



Используйте средства
защиты для глаз



Используйте средства
защиты для ушей



Резьба приспособления.

3. ОПИСАНИЕ УСТРОЙСТВА И КОМПЛЕКТ ПОСТАВКИ

Описание устройства (см. рис. 1)

- | | |
|--------------------------|-----------------------------------|
| 1 - Выключатель | 7 - Винт предохранительной крышки |
| 2 - боковая рукоятка | 8 - Прокладка |
| 3 - Предохранитель диска | 9 - точильный камень |
| 4 - шпиндель | 10 - Шайба |
| 5 - Защитная крышка | 11 - Гаечный ключ |
| 6 - Корпус | 12 - Переключатель скоростей |
| | 13 - Кнопка безопасности |

Содержание поставки

Устройство аккуратно извлеките из упаковки и проверьте, комплектны ли следующие детали:

- ✿ Шлифовальная машина
- ✿ Боковая рукоятка
- ✿ Гайки для затяжки
- ✿ Ключ для затяжки
- ✿ Кожух диска
- ✿ Инструкция по применению

Если детали отсутствуют или повреждены, обратитесь, пожалуйста, к продавцу, где Вы приобрели устройство.

4. ОБЩИЕ УКАЗАНИЯ ПО ТЕХНИКЕ БЕЗОПАСНОСТИ

Настоящие указания по технике безопасности тщательно изучите, запомните и сохраните

⚠ ПРЕДУПРЕЖДЕНИЕ! При пользовании электрическими агрегатами и электрическим инструментом необходимо соблюдать следующие указания по технике безопасности для защиты от поражения электрическим током, получения людьми травм и опасности возникновения пожара. Под выражением „электрический инструмент“ во всех нижеприведенных указаниях подразумевается как электрический инструмент, запитанный от сети (кабелем питания), так и инструмент, запитанный от аккумулятора (без кабеля питания).

Сохраните все предупреждения и указания для будущего использования.

Рабочая среда

- ✿ Поддерживайте рабочее место в чистоте и хорошо освещенным. Непорядок и недостаток света на рабочем месте бывают причиной травм. Уберите инструмент, которым в настоящий момент не пользуетесь.
- ✿ Не пользуйтесь электрическим инструментом в среде с опасностью возникновения пожара или взрывоопасной, это значит в местах, где имеются горючие жидкости, газы или пыль. В электрическом инструменте на распределителе возникает искрение, которое может стать причиной возгорания пыли или испарений.
- ✿ При пользовании эл. инструментом предотвращайте доступ в рабочее пространство посторонних лиц, прежде всего, детей! Если вам будут мешать, вы можете потерять контроль над выполняемой работой. Ни в коем случае не оставляйте эл. инструмент без надзора. Предотвращайте доступ к оборудованию животных.

Электрическая безопасность

- ✿ Штепсель кабеля питания электрического инструмента должен соответствовать сетевой розетке. Никогда никаким способом не переделывайте штепсель. С инструментом, который имеет на штепселе кабеля питания защитный штырек, никогда не применяйте двойники или иные адаптеры. Неповрежденные штепсели и соответствующие розетки предотвратят опасность поражения электрическим током. Поврежденные или замотанные кабели питания увеличивают опасность поражения электрическим током. Если сетевой кабель поврежден, необходимо заменить его новым сетевым кабелем, который можно приобрести в авторизованном сервисном центре или у импортера.
- ✿ Избегайте контакта тела с заземленными предметами, как напр. трубы, элементы центрального отопления, газовые плиты и холодильники. Опасность поражения электрическим током намного выше, если ваше тело соединено с «землей».
- ✿ Не оставляйте электрический инструмент на дожде, во влажной или мокрой среде. Никогда не прикасайтесь к электрическому инструменту мокрыми руками. Никогда не мойте электрический инструмент под проточной водой и не погружайте его в воду.
- ✿ Не применяйте питающий кабель для иных целей, чем для каких он предназначен. Никогда не носите и не тяните электрический инструмент за питающий кабель. Не вынимайте штепсель из розетки, потянув за кабель. Предотвращайте механическое повреждение электрических кабелей острыми или горячими предметами.
- ✿ Эл. инструмент был изготовлен исключительно для питания переменным эл. током. Всегда проверяйте, чтобы электрическое напряжение соответствовало данным, указанным на типовой табличке инструмента.
- ✿ Никогда не работайте с инструментом, у которого поврежден эл. кабель или штепсель, если он падал на пол или поврежден каким-либо иным способом.

- ✿ В случае применения удлинительного кабеля всегда проверяйте, чтобы его технические параметры соответствовали данным, указанным на типовой табличке инструмента. Если электрический инструмент используется на улице, пользуйтесь удлинительным кабелем, пригодным для применения на улице. При применении барабанов с удлинительным кабелем необходимо их размотать, чтобы не возникал перегрев кабеля.
- ✿ Если электрический инструмент используется во влажных помещениях или на улице, разрешается использовать его, только если он подключен к эл. контуру с УЗО ≤ 30 мА. Применение эл. контура с УЗО /RCD/ снижает риск поражения электрическим током.
- ✿ Ручной эл. инструмент держите исключительно за изолированные части, предназначенные для держания, так как при эксплуатации может произойти контакт режущего или сверлящего инструмента со скрытым проводником или с питающим кабелем инструмента.

Безопасность лиц

- ✿ При использовании электрического инструмента будьте внимательны и осторожны, обращайтесь максимальное внимание на действия, которые в настоящий момент производите. Сосредоточьтесь на работе. Не работайте с электрическим инструментом, если вы устали или находитесь под воздействием наркотических веществ, алкоголя или лекарств. Даже секундная невнимательность при пользовании электрическим инструментом может привести к серьезной травме человека. При работе с эл. инструментом не ешьте, не пейте и не курите.
- ✿ Пользуйтесь средствами защиты. Всегда пользуйтесь приспособлением для защиты зрения. Пользуйтесь средствами защиты, соответствующими виду работы, которую вы выполняете. Средства защиты, как напр. респиратор, защитная обувь с противоскользящей подошвой, головной убор или приспособление для защиты слуха, используемые в соответствии с условиями работы, снижают риск получения травм людьми.
- ✿ Избегайте неумышленного включения инструмента. Не переносите инструменты, которые подключены к электрической сети, с пальцем на выключателе или пусковой кнопке. Перед подключением к электрическому питанию убедитесь, что выключатель или пусковая кнопка находятся в положении „выключено“. Переноска инструмента с пальцем на выключателе или подключение штепселя инструмента в розетку с включенным выключателем может стать причиной серьезных травм.
- ✿ Перед включением инструмента удалите все регулировочные ключи и инструменты. Регулировочный ключ или инструмент, который останется во вращающейся части электрического инструмента, может стать причиной получения травм людьми.
- ✿ Всегда поддерживайте стабильное положение и равновесие тела. Работайте только там, куда безопасно достанете. Никогда не переоценивайте собственные силы. Не применяйте электрический инструмент, если вы устали.

- ✿ Одевайтесь подходящим способом. Пользуйтесь рабочей одеждой. Не носите свободную одежду или украшения. Обращайте внимание на то, чтобы ваши волосы, одежда, перчатки или иная часть вашего тела не попала в область, непосредственно близкую к вращающимся или раскаленным частям эл. инструмента.
- ✿ Подключите устройство к устройству отведения пыли. Если инструмент имеет возможность подключения оборудования для захвата или отведения пыли, обеспечьте, чтобы было сделано его надлежащее подключение и применение. Применение этих устройств может снизить опасность, возникающую от пыли.
- ✿ Прочно держите обрабатываемую деталь. Пользуйтесь плотницкой струбциной или тисками для закрепления детали, которую будете обрабатывать.
- ✿ Не применяйте электрический инструмент, если вы находитесь под воздействием алкоголя, наркотических веществ, лекарств или иных одурманивающих или вызывающих привыкание веществ.
- ✿ Это оборудование не предназначено для применения лицами (включая детей) со сниженными физическими, чувственными или ментальными способностями или с недостатком опыта и знаний, без надзора или инструктажа по применению оборудования лицами, ответственными за их безопасность. Дети должны быть под надзором, чтобы вы убедились, что они не играют с оборудованием.

Пользование электрическим инструментом и его обслуживание

- ✿ Эл. инструмент всегда отсоедините от эл. сети в случае любой проблемы при работе, перед каждой чисткой или обслуживанием, при каждом перемещении и после окончания работы! Никогда не работайте с эл. инструментом, если он каким-либо образом поврежден.
- ✿ Если инструмент начнет издавать ненормальный звук или запах, немедленно прекратите работу.
- ✿ Электрический инструмент не перегружайте. Электрический инструмент будет работать лучше и безопаснее, если вы будете эксплуатировать его при оборотах, для которых он предназначен. Пользуйтесь правильным инструментом, который предназначен для данной работы. Правильный инструмент будет лучше и безопаснее выполнять работу, для которой он был сконструирован.
- ✿ Не применяйте электрический инструмент, который нельзя безопасно включить и выключить кнопкой управления. Пользование таким инструментом является опасным. Неисправные выключатели должны быть отремонтированы сертифицированным сервисом.
- ✿ Отсоедините инструмент от источника электрической энергии перед тем, как начнете производить его регулировку, замену приспособления или обслуживание. Эта мера предотвратит опасность случайного включения.

- ✿ Неиспользованный электрический инструмент уберите и храните так, чтобы он находился в месте, недоступном для детей и посторонних лиц. Электрический инструмент в руках неопытных пользователей может быть опасным. Электрический инструмент храните в сухом и безопасном месте.
- ✿ Поддерживайте электрический инструмент в хорошем состоянии. Систематически проверяйте регулировку подвижных частей и их подвижность. Проверяйте, не возникло ли повреждение защитных кожухов или иных частей, которое может угрожать безопасной работе электрического инструмента. Если инструмент поврежден, перед дальнейшим его применением обеспечьте его надлежащий ремонт. Много травм вызвано плохо содержащимся электрическим инструментом.
- ✿ Режущие инструменты поддерживайте острыми и чистыми. Правильно содержащиеся и наточенные инструменты облегчают работу, предотвращают опасность получения травм, а работа с ними легче контролируется. Применение иных принадлежностей, чем тех, которые указаны в инструкции по эксплуатации, могут вызвать повреждение инструмента стать причиной получения травм.
- ✿ Электрический инструмент, принадлежности, рабочие инструменты и т.д. используйте в соответствии с настоящими указаниями или таким способом, который указан для конкретного электрического инструмента, причем с учетом данных условий работы и вида выполняемой работы. Использование инструмента для иных целей, чем для каких он предназначен, может привести к возникновению опасных ситуаций.

Пользование аккумуляторным инструментом

- ✿ Перед вкладыванием аккумулятора убедитесь, что выключатель находится в положении „0-выключено“. Вкладывание аккумулятора во включенный инструмент может стать причиной возникновения опасных ситуаций.
- ✿ Для зарядки аккумуляторов используйте только зарядные устройства, установленные производителем. Применение зарядных устройств для иных типов аккумуляторов может привести к повреждению аккумулятора и возникновению пожара.
- ✿ Пользуйтесь только аккумуляторами, предназначенными для данного инструмента. Применение иных аккумуляторов может стать причиной получения травм или возникновения пожара.
- ✿ Если аккумулятор не используется, уложите его отдельно от металлических предметов, как например струбины, ключи, шурупы, и иных мелких металлических предметов, которые могли бы вызвать замыкание контактов аккумулятора. Замыкание аккумулятора может вызвать получение травмы, ожога или возникновение пожара.

- ✿ С аккумуляторами обращайтесь аккуратно. При неаккуратном обращении из аккумулятора может вытечь химическое вещество. Избегайте контакта с этим веществом, а если, несмотря на это, вещество попадет на вашу кожу, вымойте поврежденное место под струей проточной воды. Если химическое вещество попадет в глаза, немедленно обратитесь к врачу. Химическое вещество из аккумулятора может вызвать серьезные ранения.

Сервис

- ✿ Не заменяйте части инструмента, не производите самостоятельно ремонт и никаким иным способом не изменяйте конструкцию инструмента. Ремонт инструмента поручите квалифицированным лицам.
- ✿ Каждый ремонт или изменение изделия без согласования с нашей компанией недопустимо (может вызвать получение травмы или нанесение ущерба пользователю).
- ✿ Электрический инструмент всегда передайте для ремонта в сертифицированный сервисный центр. Пользуйтесь только оригинальными или рекомендуемыми запасными частями. Так вы обеспечите безопасность свою и своего инструмента

5. ОСОБЫЕ УКАЗАНИЯ ПО БЕЗОПАСНОСТИ

⚠ ВНИМАНИЕ! Перед применением, пожалуйста, прочтите настоящие указания по безопасности и сохраните их.

⚠ - Этот символ обозначает опасность получения травмы или повреждения оборудования.

- ✿ В случае несоблюдения указаний, приведенных в настоящем руководстве, грозит риск получения травмы.
- ✿ Угловая шлифовальная машина отвечает действующим техническим директивам и нормам.
- ✿ Кроме шлифовальных, режущих и алмазных дисков не используйте иные принадлежности.
- ✿ Никогда не используйте инструмент без защитного кожуха.
- ✿ Всегда пользуйтесь защитой глаз (защитными очками или защитным щитком) и слуха.
- ✿ Не используйте никакие режущие и шлифовальные диски для бокового шлифования.
- ✿ Следите за тем, чтобы в течение выполнения пыльной работы вентиляционные отверстия были свободными.
- ✿ При резании стен проверяйте, чтобы в стенах не находилась электропроводка (при помощи детектора металла).

- ✿ Шлифовальный диск никогда не охлаждайте водой.
- ✿ Не прикасайтесь к кромке после обработки, она может быть горячей.
- ✿ Никогда не прикрепляйте шлифовальную машину к рабочему столу.
- ✿ Убедитесь в том, что количество оборотов, указанное на шлифовальном диске, выше, чем число оборотов угловой шлифовальной машины, указанное на типовой табличке, или такое же.
- ✿ Не режьте материал, который требует разреза максимальной глубины, превышающей возможную глубину разреза шлифовального диска.
- ✿ Не режьте и не шлифуйте легкие металлы с содержанием магния более 80%, так как такие металлы являются горючими.
- ✿ Следите за тем, чтобы шлифовальный диск был правильных размеров и был правильно закреплен на валу.
- ✿ Со шлифовальными дисками обращайтесь очень аккуратно и в соответствии с указаниями, которые приложены к шлифовальному диску.
- ✿ Перед каждым применением шлифовальный диск осмотрите.
- ✿ Не используйте шлифовальные диски, которые потрескались или повреждены иным образом.
- ✿ Убедитесь, что шлифовальный диск установлен согласно указаниям.
- ✿ После установки шлифовального диска дайте шлифовальной машине поработать на холостых оборотах на безопасном месте. Если шлифовальная машина сильно вибрирует или если на шлифовальном диске видны повреждения, немедленно выключите шлифовальную машину и попытайтесь выяснить причину.
- ✿ Не используйте переходники или иные вспомогательные детали для крепления шлифовальных дисков из-за иного диаметра вала.
- ✿ Следите за тем, чтобы материал был тщательно закреплен.
- ✿ Никогда не используйте режущий диск для устранения заусенцев.
- ✿ Следите за тем, чтобы искры не могли на кого-нибудь попасть, и чтобы не могли поджечь горючие материалы.
- ✿ Не работайте со шлифовальной машиной, если кто-нибудь стоит на линии шлифовального диска. Обеспечьте, чтобы рабочее место около Вас было чистым.
- ✿ На фиксирующую кнопку диска (3) нажимайте только тогда, если мотор и вал шлифовальной машины уже полностью остановились!
- ✿ Помните о том, что шлифовальный диск после выключения шлифовальной машины будет еще некоторое время вращаться по инерции.
- ✿ Всегда пользуйтесь вспомогательной рукояткой, которая поставляется с инструментом.
- ✿ Потеря контроля над эл. инструментом может вызвать получение травмы.

⚠ ВНИМАНИЕ! Пользуйтесь защитными средствами против шума, пыли и вибраций!!!

⚠ ВНИМАНИЕ! НАСТОЯЩИЕ УКАЗАНИЯ ПО БЕЗОПАСНОСТИ СОХРАНИТЕ !!!

6. ИСПОЛЬЗОВАНИЕ И ЭКСПЛУАТАЦИЯ

- ✿ Эта угловая шлифовальная машина предназначена только для домашнего применения или хобби.
- ✿ Производитель и импортер не рекомендуют пользоваться этим инструментом в экстремальных условиях и при высокой нагрузке.
- ✿ Любые дополнительные требования должны быть предметом соглашения между производителем и получателем.
- ✿ С применением подходящих дисков шлифовальная машина предназначена для резки, шлифования, черновой обработки и полировки металла, камня и керамических материалов.
- ✿ Инструментом и принадлежностями пользуйтесь исключительно по установленному назначению, см. указания изготовителя инструмента.
- ✿ Любое иное применение инструмента строго запрещено.

Установка боковой рукоятки (Рисунок В)

- ✿ Боковую рукоятку (2) закрепите в одном из отверстий для установки.

Как прикрепить и снять защитный кожух (Рисунок С)

- ✿ Ослабьте винт крепежного зажима кожуха (7).
- ✿ Наденьте защитный кожух (5) в соответствии с рисунком (С), а винт хорошо затяните.
- ✿ Защитный кожух снимите в обратном порядке.

⚠ ВНИМАНИЕ! Шлифовальную машину никогда не используйте без защитного кожуха.

Как закрепить и снять шлифовальный диск (Рисунок D,E,F)

⚠ ВНИМАНИЕ! Перед закреплением или снятием шлифовального диска всегда выньте сетевой кабель шлифовальной машины из розетки.

- ✿ Положите шлифовальную машину на стол валом вверх.
- ✿ Прикрепите защитный кожух (5) в соответствии с указаниями, приведенными выше.
- ✿ На вал (4) наденьте шайбу (8).
- ✿ На шайбу установите шлифовальный диск (9).
- ✿ На вал навинтите крепежную гайку (10).
- ✿ Нажмите на фиксирующую кнопку (3) и крестовая отвертка прочно затяните крепежную гайку (10). В случае использования шлифовального диска затяните крепежную гайку (10) направляющим выступом вниз (E1).

- ✿ В случае использования режущего диска, затяните крепежную гайку (10) направляющим выступом вверх (E2).
- ⚠ **ВНИМАНИЕ!** На фиксирующую кнопку вала (3) нажимайте только тогда, когда мотор и вал шлифовальной машины уже полностью остановились!
- ✿ Фиксирующую кнопку вала (3) надо придерживать нажатой в течение всего времени, пока меняете диск.
- ✿ Отпустите фиксирующую кнопку.
- ✿ Шлифовальный диск снимите в обратном порядке.

Включение и выключение (Рисунок G)

- ✿ Шлифовальную машину включите переключением выключателя (1) в положение „I“.
- ✿ При переключении выключателя (1) в положение „0“ шлифовальная машина выключится.

7. УКАЗАНИЯ ПО РАБОТЕ СО ШЛИФОВАЛЬНОЙ МАШИНОЙ

- ✿ Оптимальный угол диска относительно заготовки составляет 150°.
- ✿ Соблюдайте как можно большее расстояние между диском и работником.
- ✿ На шлифовальную машину нажимайте только слегка, не нагружайте шлифовальную машину сбоку. Следите за направлением вращения диска и обращайтесь внимание на отлетающие искры.
- ✿ Предотвращайте падение обрабатываемой детали.
- ✿ Если диаметр диска составляет менее 80 мм, диск замените.

8. ЧИСТКА И ОБСЛУЖИВАНИЕ

- ✿ Перед чисткой и обслуживанием, всегда выньте сетевой кабель инструмента из розетки. Ваш инструмент не требует никакой дополнительной смазки или обслуживания. В нем не содержится никаких частей, которые Вы могли бы отремонтировать.
- ✿ Никогда не используйте воду или химические очистители для чистки Вашего инструмента. Вытрите его сухой тканью.
- ✿ Поддерживайте отверстия вентилятора мотора чистыми. Если увидите в пространстве мотора очень слабое искрение, значит Ваш инструмент в норме. При повышенном искрении речь идет о неисправности мотора.
- ✿ Никогда не чистите инструмент твердыми, острыми или шероховатыми предметами.

Контроль и замена угольков

- ✿ Угольки необходимо систематически проверять.
- ✿ В случае износа замените сразу оба уголька. Закрепите держатели угольков.
- ✿ После закрепления новых угольков дайте шлифмашине поработать 5 минут без нагрузки.
- ✿ Пользуйтесь только уголками правильного типа.

Хранение при длительном неиспользовании.

- ✿ Инструмент не храните в месте с высокой температурой.
- ✿ Если можно, храните оборудование в месте с постоянной температурой и влажностью.

9. СОВЕТЫ ПО ЭКСПЛУАТАЦИИ И ОБСЛУЖИВАНИЮ

- ✿ Инструмент, принадлежности и инструкцию по применению храните в оригинальной упаковке, тогда у Вас всегда сохранятся все необходимые детали и информация.
- ✿ Пила является практически необслуживаемой, единственной задачей является регулярное вытирание кожуха пилы влажной тканью. Предохраняйте пилу от контакта с влагой и водой. Соблюдайте указания, приведенные в настоящей инструкции по применению.

10. СЕРТИФИКАТ СООТВЕТСТВИЯ

Изделие / марка: УГЛОВАЯ ШЛИФОВАЛЬНАЯ МАШИНА / FIELDMANN

Тип / модель: FDB 2003-E 230 В/50 Гц/1 150 В

Изделие отвечает нижеуказанным нормам:

- ✿ Норме Европейского парламента и Совета 2006/95/ES от 12 декабря 2006 г. о согласовании правовых норм стран-членов, касающихся электрооборудования, предназначенной для использования в определенных пределах напряжения.
- ✿ Норме Европейского парламента и Совета 2004/108/ES от 15 декабря 2004 г. о приближении правовых норм стран-членов, касающихся электромагнитной совместимости и об отмене нормы 89/336/EHS.
- ✿ Норме Европейского парламента и Совета 2006/42/ES от 17 мая 2006 г. о механических устройствах и об изменении нормы 95/16/ES.
- ✿ Норме Европейского парламента и Совета 2002/95/ES от 27 января 2003 г. об ограничении использования некоторых опасных веществ в электрических и электронных устройствах.
- ✿ Норме Европейского парламента и Совета 2005/88/ES.

и нормам:

- ✿ EN 60745-1: 2009 + A11
- ✿ EN 60745-2-3: 2010
- ✿ ZEK 01.4-08/11.11
- ✿ EN 55014-1: 2006 + A1
- ✿ EN 55014-2: 1997 + A1: 2001 + A2
- ✿ EN 61000-3-2: 2006 + A1 + A2
- ✿ EN 61000-3-3: 2008

Обозначение CE: 14

Компания АО «FAST ČR, a.s.» имеет право выступать от имени изготовителя.

Изготовитель:

АО «FAST ČR, a.s.»

Černokostecká 2111, 100 00 Praha 10, Чешская Республика

ИНН: CZ26726548

В Праге, 23.05.2013 г.

FAST FAST ČR, a.s.
 Černokostecká 1621, 251 01 Říčany
 IČO: 26726548 tel.: +420/ 323 204 111
 DIČ: CZ26726548 fax: +420/ 323 204 110

Pel

Имя, фамилия: Зденек Пех

Председатель совета директоров

Подпись и печати:

11. ТЕХНИЧЕСКИЕ ДАННЫЕ

УГЛОВАЯ ШЛИФОВАЛЬНАЯ МАШИНА:	
Питание	230 В/50 Гц
Мощность	1 150 В
Обороты	3 000 - 11 000 об./мин
Класс защиты	II
Диаметр диска	Ø 115/125 мм
Резьба шпинделя	M14
Длина питающего кабеля	3 м

12. УТИЛИЗАЦИЯ

УКАЗАНИЯ И ИНФОРМАЦИЯ ОБ ОБРАЩЕНИИ С БЫВШЕЙ В УПОТРЕБЛЕНИИ УПАКОВКОЙ

Бывший в употреблении упаковочный материал доставьте на место, предназначенное городской администрацией для сбора отходов.

УТИЛИЗАЦИЯ БЫВШЕГО В УПОТРЕБЛЕНИИ ЭЛЕКТРИЧЕСКОГО И ЭЛЕКТРОННОГО ОБОРУДОВАНИЯ



Этот символ на изделиях или в сопроводительной документации означает, что бывшие в употреблении электрические и электронные изделия не должны выбрасываться в обычные коммунальные отходы. Для правильной утилизации, обновления и переработки сдайте изделия в установленные пункты приема. Альтернативно в некоторых странах Европейского Союза или иных европейских странах можно вернуть свои изделия местному продавцу при покупке эквивалентного нового изделия. Правильной утилизацией этого изделия Вы помогаете сохранению ценных природных ресурсов и помогаете профилактике потенциального негативного влияния на окружающую среду и здоровье человека. Дальнейшие подробности запрашивайте у местной администрации или в ближайшем пункте приема. При неправильной утилизации этого вида отходов в соответствии с государственными предписаниями могут быть наложены штрафы.

Для предприятий в странах Европейского Союза

Если Вы хотите утилизировать электрические и электронные изделия, требуйте необходимую информацию у своего продавца или поставщика

Утилизация в остальных странах за пределами Европейского Союза

Этот символ действует в Европейском Союзе. Если Вы хотите утилизировать это изделие, запрашивайте необходимую информацию о правильном способе утилизации в местной администрации или у своего продавца.



Это изделие отвечает всем основным требованиям норм ЕС EU, которые на него распространяются.

Изменения в тексте, дизайне и технологической спецификации могут быть проведены без предварительного предупреждения. Изготовитель оставляет за собой право на их изменение.