

Серия
ВЕНТС ОВ



Серия
ВЕНТС ОВК



Серия
ВЕНТС ВКФ



Осевые вентиляторы низкого давления в стальном корпусе производительностью до **25000 м³/ч** для настенного монтажа

■ Применение

Вытяжные и приточно-вытяжные системы вентиляции помещений различного назначения, где требуется высокая производительность при относительно низком сопротивлении системы. Возможно использование в холодильной технике для охлаждения компрессорно-конденсаторных блоков.

Кроме того, вентиляторы серии ОВ и ОВК могут применяться для прямого выброса отработанного воздуха или вентиляции подпора в системах противопожарной вентиляции. Предусмотрена возможность установки вентиляторов серий ОВ и ОВК на наружные стены.

■ Конструкция

Корпус и крыльчатка изготовлены из стали с полимерным покрытием. Клеммная коробка вентиляторов серий ОВ и ОВК оснащена кабелем для дис-

танционного подключения. Вентилятор серии ВКФ имеет наружную клеммную коробку на корпусе вентилятора.

■ Электродвигатель

Двух-, четырех- или шестиполюсные асинхронные однофазные или трехфазные двигатели с внешним ротором. Встроенная тепловая защита с автоматическим перезапуском. Подшипники качения обеспечивают длительный срок эксплуатации до 40 000 часов. Класс защиты двигателя IP44.

■ Регулирование скорости

Ступенчатая регулирование скорости с помощью автотрансформаторного регулятора скорости и плавная регулирование скорости с помощью тиристорного регулятора скорости. К одному регулятору скорости могут подключаться несколько

вентиляторов, при условии, что их общая мощность и рабочий ток не будут превышать номинальные параметры регулятора скорости.

■ Монтаж

Вентилятор устанавливается на поверхность стены с помощью квадратной (серия ОВ) или круглой (серия ОВК) присоединительной пластины. Вентилятор серии ВКФ устанавливается в канал с помощью соединительных фланцев. Подключение к электросети осуществляется через выносную клеммную коробку. Электрическое подключение и установка должны выполняться согласно инструкции и электрической схеме, указанной на клеммной коробке.

Условное обозначение

Серия и вариант исполнения	Исполнение двигателя		Типоразмер	Параметры ErP	
	Кол-во полюсов	Фазность		Общая эффективность	η, (%)
ВЕНТС ОВ: с квадратной монтажной пластиной	2	Е: однофазный Д: трехфазный	200; 250; 300; 350; 400; 450; 500; 550; 630, 710, 800	Категория измерений	КИ
ВЕНТС ОВК: с круглой присоединительной пластиной	4			Категория эффективности	КЭ
ВЕНТС ВКФ: для монтажа в вентиляционный канал	6			Стадия эффективности	N
	8			Встроенный регулятор оборотов	ВРО
			Мощность	кВт	
			Ток	А	
			Максимальный расход воздуха	м³/ч	
			Статическое давление	Па	
			Скорость	об/мин ⁻¹	
			Специф. коэффициент	СК	

Принадлежности



Гибкая вставка



Регуляторы скорости

Технические характеристики

	ОВ/ОВК/ВКФ 2E 200		ОВ/ОВК/ВКФ 2E 250		ОВ/ОВК/ВКФ 4E 250		ОВ/ОВК/ВКФ 2E 300	
Напряжение, В	1~ 230		1~ 230		1~ 230		1~ 230	
Частота, Гц	50	60	50	60	50	60	50	60
Потребляемая мощность, Вт	55	61	80	91	50	56	145	178
Ток, А	0,26	0,28	0,4	0,42	0,22	0,24	0,66	0,79
Макс. расход воздуха, м³/ч	860	875	1050	1150	800	865	2230	2280
Частота вращения, мин⁻¹	2300	2550	2400	2990	1380	1730	2300	2410
Уровень звукового давления на расст. 3 м, дБА	48	49	50	51	38	39	53	54
Температура перемещаемого воздуха, °С	-30 +60	-30 +50	-30 +60	-30 +50	-30 +60	-30 +50	-30 +60	-30 +50
Защита	IP24 ВКФ IPX4		IP24 ВКФ IPX4		IP24 ВКФ IPX4		IP24 ВКФ IPX4	

	ОВ/ОВК/ВКФ 4E 300		ОВ/ОВК/ВКФ 4E 350		ОВ/ОВК/ВКФ 4E 400		ОВ/ОВК/ВКФ 4E 450	
Напряжение, В	1~ 230		1~ 230		1~ 230		1~ 230	
Частота, Гц	50	60	50	60	50	60	50	60
Потребляемая мощность, Вт	75	92	140	147	180	240	250	325
Ток, А	0,35	0,4	0,65	0,66	0,82	1,08	1,2	1,46
Макс. расход воздуха, м³/ч	1340	1475	2500	2650	3580	3890	4680	4790
Частота вращения, мин⁻¹	1350	1405	1380	1700	1380	1655	1350	1600
Уровень звукового давления на расст. 3 м, дБА	44	45	46	47	53	54	56	57
Температура перемещаемого воздуха, °С	-30 +60	-30 +50	-30 +60	-30 +50	-30 +60	-30 +50	-30 +60	-30 +50
Защита	IP24 ВКФ IPX4		IP24 ВКФ IPX4		IP24 ВКФ IPX4		IP24 ВКФ IPX4	

	ОВ/ОВК/ВКФ 6E 450		ОВ/ОВК/ВКФ 4E 500		ОВ/ОВК/ВКФ 6E 500		ОВ/ОВК/ВКФ 4E 550	
Напряжение, В	1~ 230		1~ 230		1~ 230		1~ 230	
Частота, Гц	50	60	50	60	50	60	50	60
Потребляемая мощность, Вт	151	161	420	455	220	268	550	654
Ток, А	0,78	0,8	1,95	2,05	1,1	1,22	2,55	2,88
Макс. расход воздуха, м³/ч	3200	3250	7060	7130	4880	5380	8800	8970
Частота вращения, мин⁻¹	945	1115	1300	1630	945	1105	1300	1580
Уровень звукового давления на расст. 3 м, дБА	52	52	58	59	56	56	62	63
Температура перемещаемого воздуха, °С	-30 +60	-30 +50	-30 +60	-30 +50	-30 +60	-30 +50	-30 +60	-30 +50
Защита	IP24 ВКФ IPX4		IP24 ВКФ IPX4		IP24 ВКФ IPX4		IP24 ВКФ IPX4	

	ОВ/ОВК/ВКФ 6E 550		ОВ/ОВК/ВКФ 4E 630		ОВ/ОВК/ВКФ 6E 630	
Напряжение, В	1~ 230		1~ 230		1~ 230	
Частота, Гц	50	60	50	60	50	60
Потребляемая мощность, Вт	330	375	750	979	540	610
Ток, А	1,6	1,63	3,5	4,26	2,4	2,74
Макс. расход воздуха, м³/ч	6400	6520	11900	12100	10900	10990
Частота вращения, мин⁻¹	950	1060	1360	1625	850	1075
Уровень звукового давления на расст. 3 м, дБА	58	58	67	68	59	59
Температура перемещаемого воздуха, °С	-30 +60	-30 +50	-30 +60	-30 +50	-30 +60	-30 +50
Защита	IP24 ВКФ IPX4		IP24 ВКФ IPX4		IP24 ВКФ IPX4	

Технические характеристики

	ОВ/ОВК/ВКФ 2Д 250		ОВ/ОВК/ВКФ 4Д 250		ОВ/ОВК/ВКФ 2Д 300		ОВ/ОВК/ВКФ 4Д 300	
Напряжение, В	3~ 400		3~ 400		3~ 400		3~ 400	
Частота, Гц	50	60	50	60	50	60	50	60
Потребляемая мощность, Вт	80	92	60	89	145	165	75	94
Ток, А	0,22	0,24	0,17	0,22	0,25	0,29	0,22	0,25
Макс. расход воздуха, м³/ч	1060	1150	850	885	2310	2390	1310	1530
Частота вращения, мин⁻¹	2600	3030	1400	1750	2350	2570	1380	1640
Уровень звукового давления на расст. 3 м, дБА	51	52	38	38	52	52	45	45
Температура перемещаемого воздуха, °С	-30 +60	-30 +50	-30 +60	-30 +50	-30 +60	-30 +50	-30 +60	-30 +50
Защита	IP24 ВКФ IPX4		IP24 ВКФ IPX4		IP24 ВКФ IPX4		IP24 ВКФ IPX4	

	ОВ/ОВК/ВКФ 4Д 350		ОВ/ОВК/ВКФ 4Д 400		ОВ/ОВК/ВКФ 4Д 450		ОВ/ОВК/ВКФ 6Д 450	
Напряжение, В	3~ 400		3~ 400		3~ 400		3~ 400	
Частота, Гц	50	60	50	60	50	60	50	60
Потребляемая мощность, Вт	140	150	180	195	250	275	148	175
Ток, А	0,38	0,41	0,47	0,55	0,6	0,65	0,42	0,47
Макс. расход воздуха, м³/ч	2520	2590	3740	3870	5280	5350	3500	3580
Частота вращения, мин⁻¹	1380	1640	1380	1625	1360	1620	900	1050
Уровень звукового давления на расст. 3 м, дБА	46	46	54	54	56	56	53	53
Температура перемещаемого воздуха, °С	-30 +60	-30 +50	-30 +60	-30 +50	-30 +60	-30 +50	-30 +60	-30 +50
Защита	IP24 ВКФ IPX4		IP24 ВКФ IPX4		IP24 ВКФ IPX4		IP24 ВКФ IPX4	

	ОВ/ОВК/ВКФ 4Д 500		ОВ/ОВК/ВКФ 6Д 500		ОВ/ОВК/ВКФ 4Д 550		ОВ/ОВК/ВКФ 6Д 550	
Напряжение, В	3~ 400		3~ 400		3~ 400		3~ 400	
Частота, Гц	50	60	50	60	50	60	50	60
Потребляемая мощность, Вт	450	370	230	281	750	600	337	447
Ток, А	0,9	0,7	0,58	0,59	1,5	1,1	0,9	0,95
Макс. расход воздуха, м³/ч	6570	6230	4900	5430	9700	7380	6400	6520
Частота вращения, мин⁻¹	1300	1605	920	1015	1350	1605	910	1020
Уровень звукового давления на расст. 3 м, дБА	60	60	57	57	64	64	61	61
Температура перемещаемого воздуха, °С	-30 +60	-30 +50	-30 +60	-30 +50	-30 +60	-30 +50	-30 +60	-30 +50
Защита	IP24 ВКФ IPX4		IP24 ВКФ IPX4		IP24 ВКФ IPX4		IP24 ВКФ IPX4	

	ОВ/ОВК/ВКФ 4Д 630		ОВ/ОВК/ВКФ 6Д 630		ОВ/ОВК/ ВКФ 6Д 710	ОВ/ОВК/ ВКФ 8Д 710	ОВ/ОВК/ ВКФ 6Д 800	ОВ/ОВК/ ВКФ 8Д 800
Напряжение, В	3~ 400		3~ 400		3~ 400	3~ 400	3~ 400	3~ 400
Частота, Гц	50	60	50	60	50	50	50	50
Потребляемая мощность, Вт	800	910	550	716	1150	700	1850	700
Ток, А	1,6	1,68	1,45	1,56	2,0	1,5	3,7	1,7
Макс. расход воздуха, м³/ч	12200	12400	10950	11120	15440	12000	25000	15550
Частота вращения, мин⁻¹	1320	1585	900	1060	830	710	915	710
Уровень звукового давления на расст. 3 м, дБА	69	69	59	59	63	61	67	66
Температура перемещаемого воздуха, °С	-30 +60	-30 +50	-30 +60	-30 +50	-30 +60	-30 +60	-30 +60	-30 +60
Защита	IP24 ВКФ IPX4		IP24 ВКФ IPX4		IP24 ВКФ IPX4	IP24 ВКФ IPX4	IP24 ВКФ IPX4	IP24 ВКФ IPX4

Габаритные размеры вентиляторов

Модель	Размеры, мм					Масса, кг
	ØD	Ød	B	B1	L	
ОВ 2Е 200	210	7	312	260	125	3,0
ОВ 2Е 250/ОВ 2Д 250	260	7	370	320	135	4,0
ОВ 4Е 250/ОВ 4Д 250	260	7	370	320	135	3,5
ОВ 2Е 300/ОВ 4Д 300	317	9	430	380	145	6,1/5,4
ОВ 4Е 300/ОВ 4Д 300	317	9	430	380	145	5,0/5,4
ОВ 4Е 350/ОВ 4Д 350	374	9	485	435	165	7,8
ОВ 4Е 400/ОВ 4Д 400	416	9	540	490	220	8,8
ОВ 4Е 450/ОВ 4Д 450/ОВ 6Е 450/ОВ 6Д 450	465	11	576	535	230	10,5
ОВ 4Е 500/ОВ 4Д 500/ОВ 6Е 500/ОВ 6Д 500	520	11	655	615	250	14,0
ОВ 4Е 550/ОВ 4Д 550/ОВ 6Е 550/ОВ 6Д 550	570	11	725	675	260	16,5
ОВ 4Е 630/ОВ 4Д 630/ОВ 6Е 630/ОВ 6Д 630	650	11	800	710	275	20,0
ОВ 6Д 710/ОВ 8Д 710	725	13	900	810	350	33,0
ОВ 6Д 800/ОВ 8Д 800	800	13	970	910	350	44,0

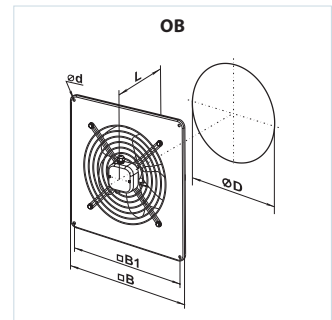

Модель	Размеры, мм					Масса, кг
	ØD	ØD1	ØD2	Ød	L	
ОВК 2Е 200	210	250	280	7	125	2,8
ОВК 2Е 250/ОВК 2Д 250	260	295	340	7	135	3,8
ОВК 4Е 250/ОВК 4Д 250	260	295	340	7	135	3,4
ОВК 2Е 300/ОВК 2Д 300	317	380	397	9	145	5,9/5,1
ОВК 4Е 300/ОВК 4Д 300	317	380	397	9	145	5,0/5,1
ОВК 4Е 350/ОВК 4Д 350	374	442	460	9	165	7,5
ОВК 4Е 400/ОВК 4Д 400	417	504	528	9	220	8,5
ОВК 4Е 450/ОВК 4Д 450/ОВК 6Е 450/ОВК 6Д 450	465	578	607	11	230	10,0
ОВК 4Е 500/ОВК 4Д 500/ОВК 6Е 500/ОВК 6Д 500	520	590	655	11	250	14,0
ОВК 4Е 550/ОВК 4Д 550/ОВК 6Е 550/ОВК 6Д 550	570	645	710	11	260	16,5
ОВК 4Е 630/ОВК 4Д 630/ОВК 6Е 630/ОВК 6Д 630	650	760	800	11	275	20,0
ОВК 6Д 710/ОВК 8Д 710	725	820	890	13	350	31,0
ОВК 6Д 800/ОВК 8Д 800	800	900	970	13	350	42,0

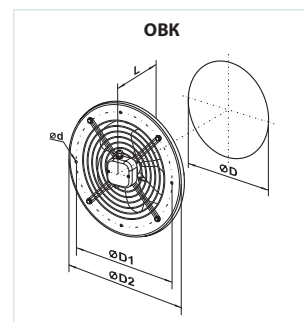

ВЕНТС ОВ
ВЕНТС ОВК
ВЕНТС ВКФ
ВЕНТИЛЯТОР СЕРИИ

Модель	Размеры, мм						Масса, кг
	ØD	ØD1	ØD2	Ød	B	L	
ВКФ 2Е 200	205	235	255	7	290	120	3,0
ВКФ 2Е 250/ВКФ 2Д 250	260	286	306	7	340	150	3,9
ВКФ 4Е 250/ВКФ 4Д 250	260	286	306	7	340	150	4,0
ВКФ 2Е 300/ВКФ 2Д 300	310	356	382	7	410	160	6,2/5,7
ВКФ 4Е 300/ВКФ 4Д 300	310	356	382	7	410	160	6,2
ВКФ 4Е 350/ВКФ 4Д 350	362	395	421	9,5	450	160	7,7
ВКФ 4Е 400/ВКФ 4Д 400	412	438	465	9,5	500	170	8,1
ВКФ 4Е 450/ВКФ 4Д 450/ВКФ 6Е 450/ВКФ 6Д 450	462	487	515	9,5	550	200	9,1
ВКФ 4Е 500/ВКФ 4Д 500/ВКФ 6Е 500/ВКФ 6Д 500	515	541	570	9,5	600	220	11,0
ВКФ 4Е 550/ВКФ 4Д 550/ВКФ 6Е 550/ВКФ 6Д 550	565	605	636	11,5	660	230	13,9
ВКФ 4Е 630/ВКФ 4Д 630/ВКФ 6Е 630/ВКФ 6Д 630	645	674	715	11,5	740	250	16,4
ВКФ 6Д 710/ВКФ 8Д 710	725	767	805	11,5	835	250	30,0
ВКФ 6Д 800/ВКФ 8Д 800	800	845	880	11,5	910	280	40,0

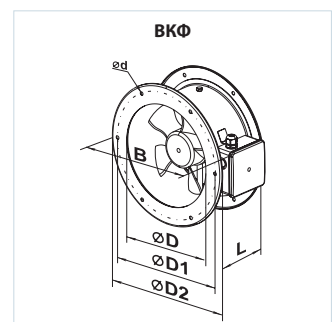

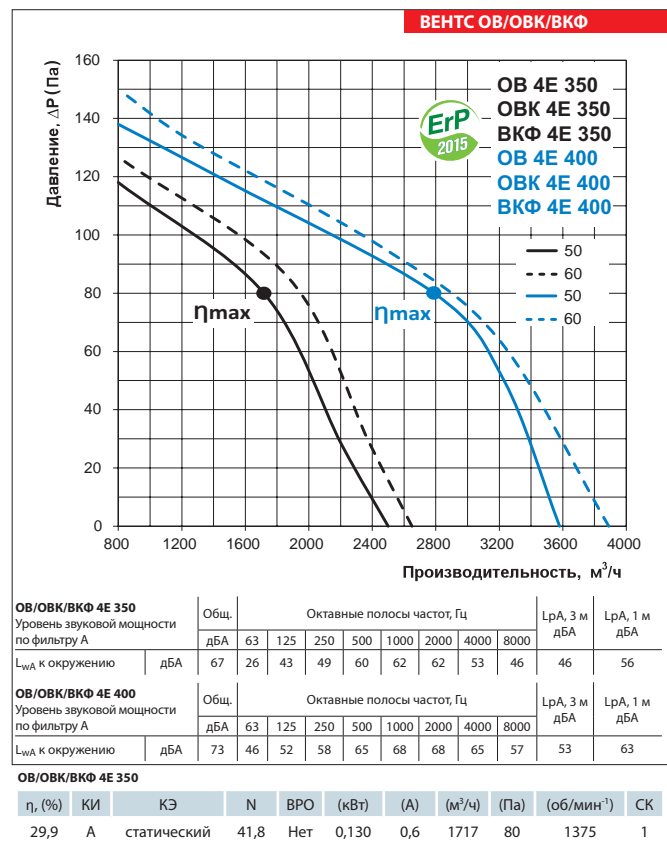
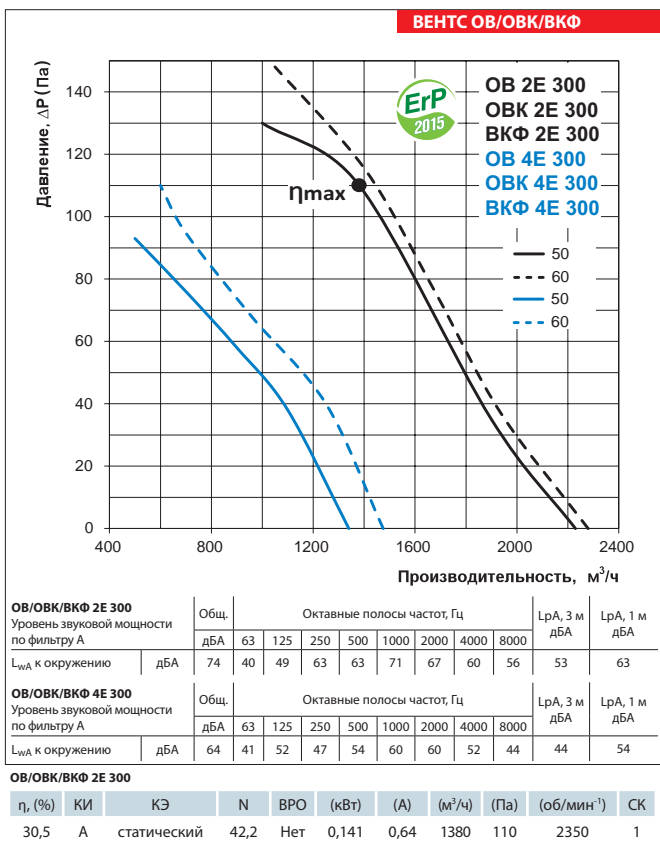
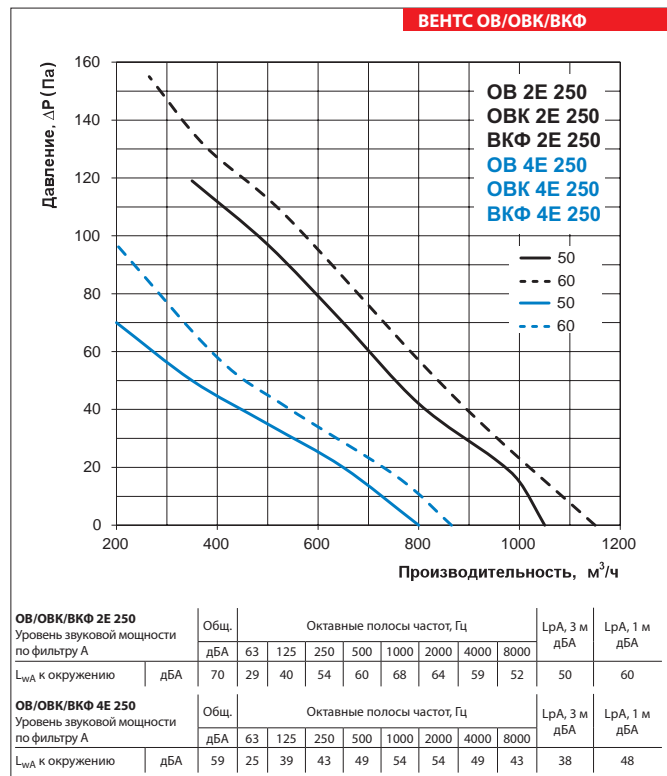
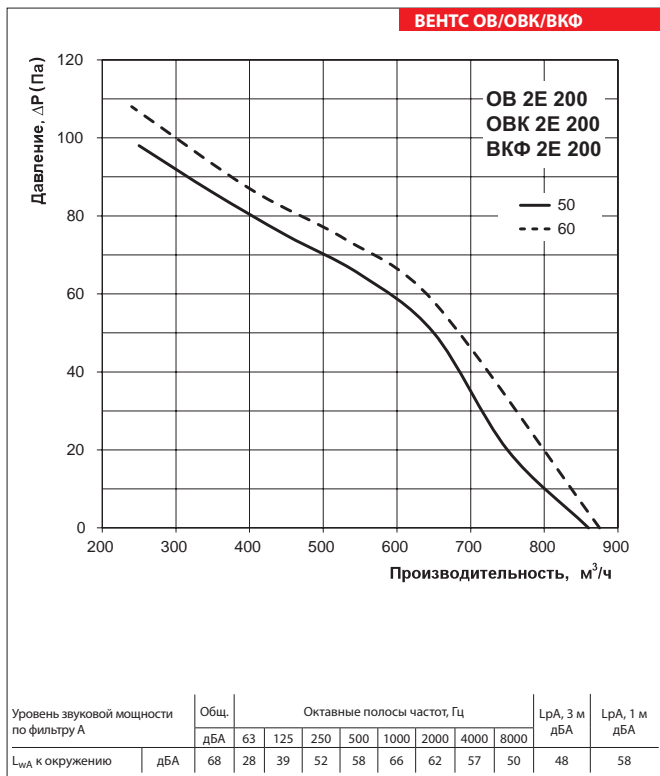

η, (%)	КИ	КЭ	N	ВРО	(кВт)	(А)	(м³/ч)	(Па)	(об/мин⁻¹)	СК
33,8	A	статический	44,8	Нет	0,187	0,86	2787	80	1355	1

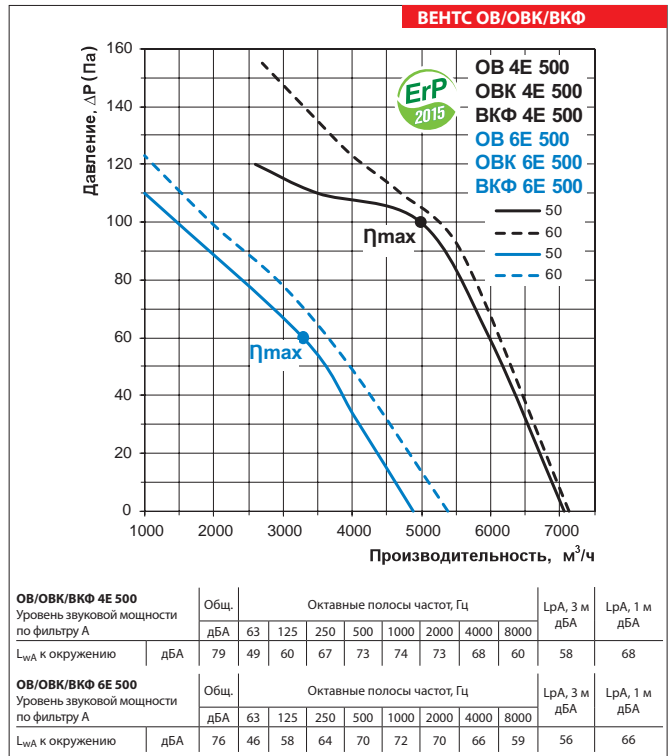
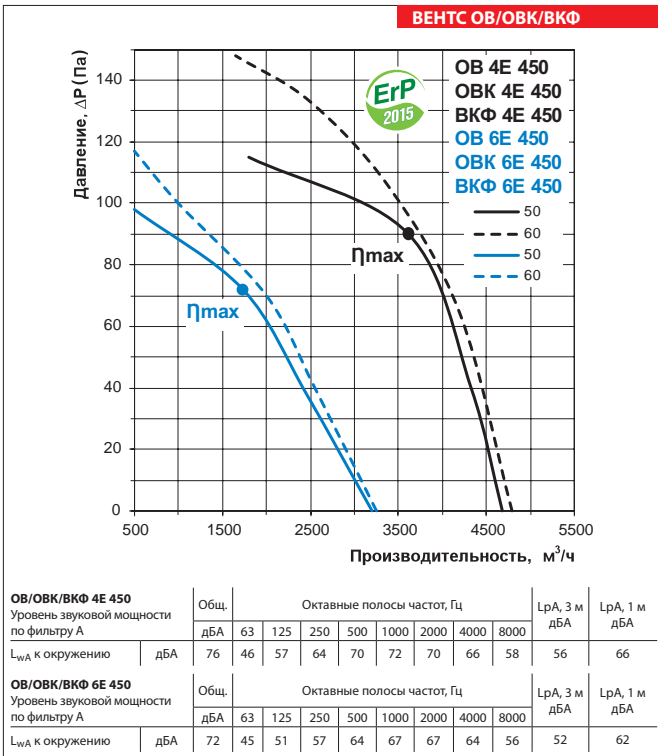

ОВ/ОВК/ВКФ 4E 450

η, (%)	КИ	КЭ	N	ВРО	(кВт)	(А)	(м³/ч)	(Па)	(об/мин⁻¹)	СК
32,0	A	статический	41,8	Нет	0,288	1,31	3610	90	1270	1

ОВ/ОВК/ВКФ 6E 450

η, (%)	КИ	КЭ	N	ВРО	(кВт)	(А)	(м³/ч)	(Па)	(об/мин⁻¹)	СК
28,3	A	статический	37,2	Нет	0,139	0,7	1733	72	910	1

ОВ/ОВК/ВКФ 4E 500

η, (%)	КИ	КЭ	N	ВРО	(кВт)	(А)	(м³/ч)	(Па)	(об/мин⁻¹)	СК
32,1	A	статический	40,7	Нет	0,440	2,01	4987	100	1285	1

ОВ/ОВК/ВКФ 6E 500

η, (%)	КИ	КЭ	N	ВРО	(кВт)	(А)	(м³/ч)	(Па)	(об/мин⁻¹)	СК
30,1	A	статический	41,1	Нет	0,186	0,86	3288	60	900	1

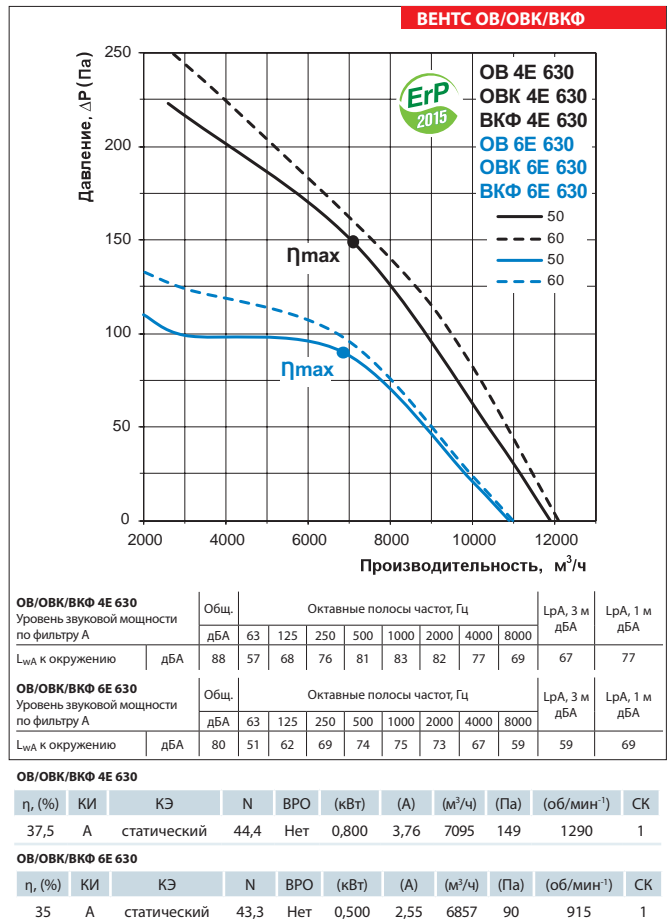
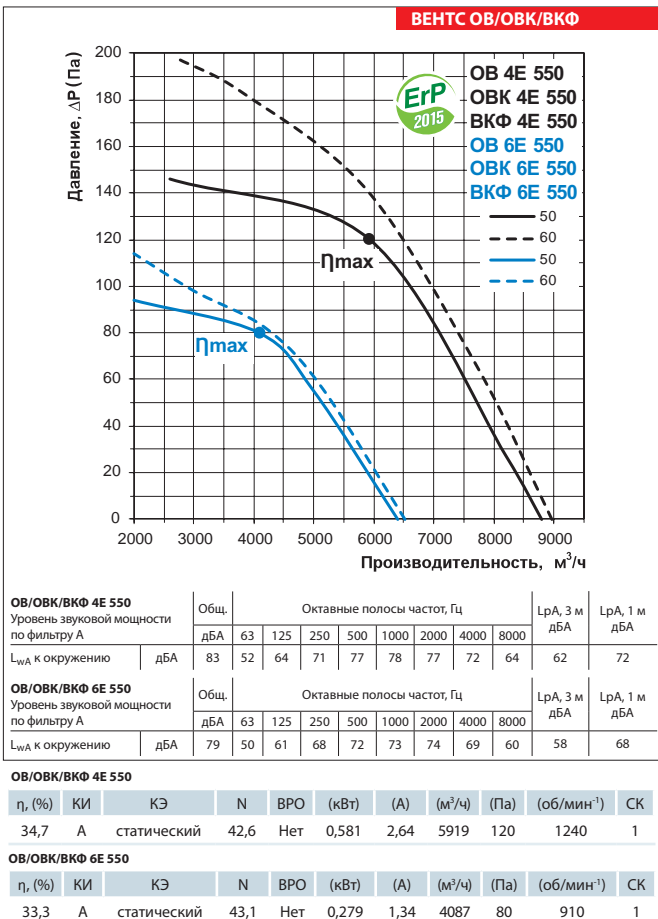

ВЕНТС ОВ
ВЕНТС ОVK
ВЕНТС ВКФ

ВЕНТИЛЯТОР СЕРИИ

ВЕНТС ОВ/ОВК/ВКФ

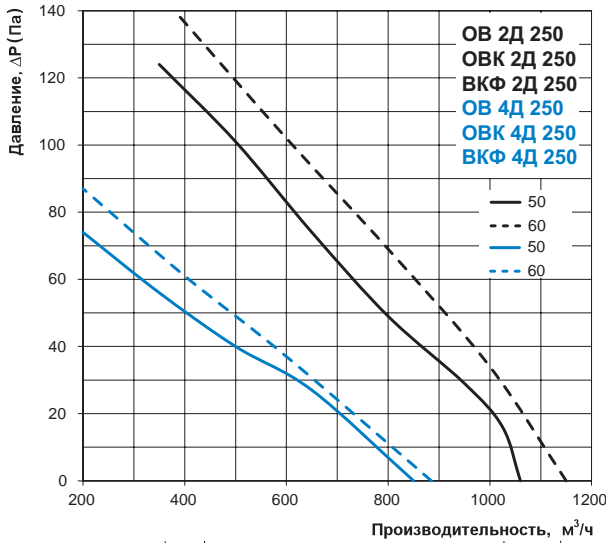

ОВ/ОВК/ВКФ 2D 250		Общ.								L _{вд} к окружению		
Уровень звуковой мощности по фильтру А		дБА	63	125	250	500	1000	2000	4000	8000	L _{pA} , 3 м дБА	L _{pA} , 1 м дБА
L _{вд} к окружению	дБА	71	29	41	55	61	69	65	60	52	51	61

ОВ/ОВК/ВКФ 4D 250		Общ.								L _{вд} к окружению		
Уровень звуковой мощности по фильтру А		дБА	63	125	250	500	1000	2000	4000	8000	L _{pA} , 3 м дБА	L _{pA} , 1 м дБА
L _{вд} к окружению	дБА	59	25	39	43	49	54	54	49	43	38	48

ВЕНТС ОВ/ОВК/ВКФ

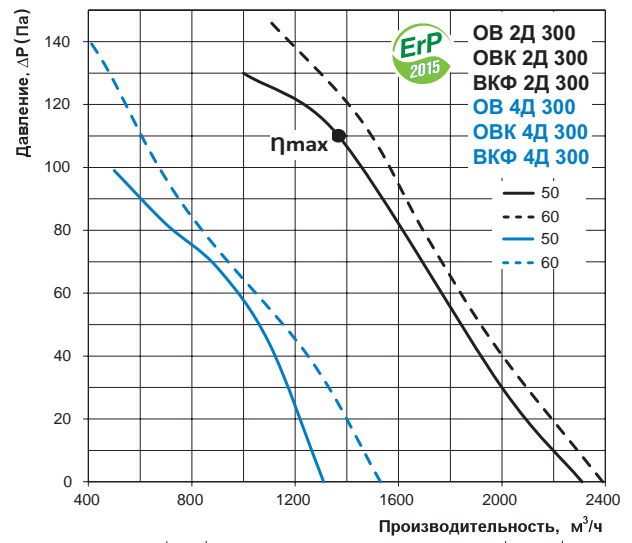

ОВ/ОВК/ВКФ 2D 300		Общ.								L _{вд} к окружению		
Уровень звуковой мощности по фильтру А		дБА	63	125	250	500	1000	2000	4000	8000	L _{pA} , 3 м дБА	L _{pA} , 1 м дБА
L _{вд} к окружению	дБА	73	39	48	62	62	70	66	60	55	52	62

ОВ/ОВК/ВКФ 4D 300		Общ.								L _{вд} к окружению		
Уровень звуковой мощности по фильтру А		дБА	63	125	250	500	1000	2000	4000	8000	L _{pA} , 3 м дБА	L _{pA} , 1 м дБА
L _{вд} к окружению	дБА	65	42	53	46	55	61	61	53	44	45	55

η, (%)	КИ	КЭ	N	ВРО	(кВт)	(А)	(м³/ч)	(Па)	(об/мин⁻¹)	СК
30,3	A	статический	42	Нет	0,141	0,25	1367	110	2350	1

ВЕНТС ОВ/ОВК/ВКФ

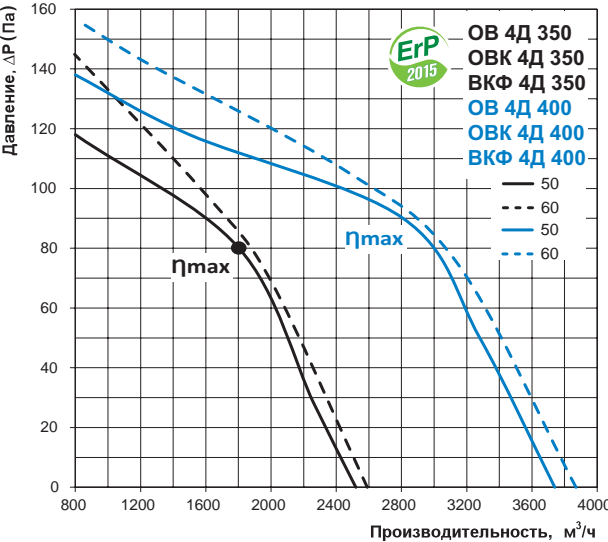

ОВ/ОВК/ВКФ 4D 350		Общ.								L _{вд} к окружению		
Уровень звуковой мощности по фильтру А		дБА	63	125	250	500	1000	2000	4000	8000	L _{pA} , 3 м дБА	L _{pA} , 1 м дБА
L _{вд} к окружению	дБА	66	26	43	48	59	62	62	53	46	46	56

ОВ/ОВК/ВКФ 4D 400		Общ.								L _{вд} к окружению		
Уровень звуковой мощности по фильтру А		дБА	63	125	250	500	1000	2000	4000	8000	L _{pA} , 3 м дБА	L _{pA} , 1 м дБА
L _{вд} к окружению	дБА	74	31	48	58	63	70	70	66	58	54	64

η, (%)	КИ	КЭ	N	ВРО	(кВт)	(А)	(м³/ч)	(Па)	(об/мин⁻¹)	СК
31,7	A	статический	43,7	Нет	0,129	0,37	1802	80	1400	1

η, (%)	КИ	КЭ	N	ВРО	(кВт)	(А)	(м³/ч)	(Па)	(об/мин⁻¹)	СК
34,3	A	статический	44,9	Нет	0,209	0,47	2807	90	1365	1

ВЕНТС ОВ/ОВК/ВКФ

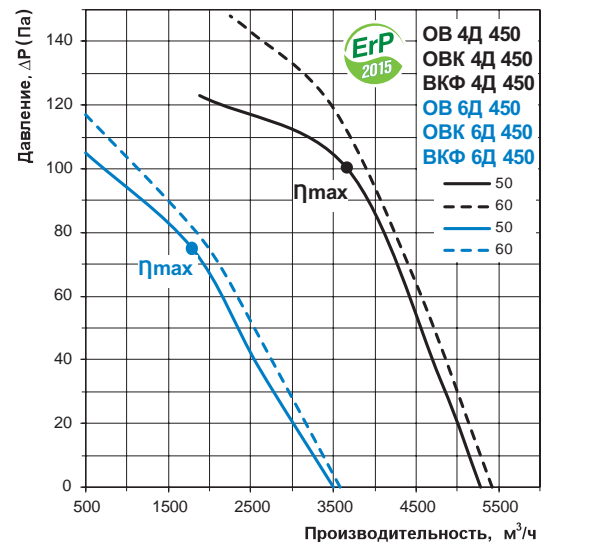

ОВ/ОВК/ВКФ 4D 450		Общ.								L _{вд} к окружению		
Уровень звуковой мощности по фильтру А		дБА	63	125	250	500	1000	2000	4000	8000	L _{pA} , 3 м дБА	L _{pA} , 1 м дБА
L _{вд} к окружению	дБА	77	48	60	67	70	71	72	67	59	56	66

ОВ/ОВК/ВКФ 6D 450		Общ.								L _{вд} к окружению		
Уровень звуковой мощности по фильтру А		дБА	63	125	250	500	1000	2000	4000	8000	L _{pA} , 3 м дБА	L _{pA} , 1 м дБА
L _{вд} к окружению	дБА	73	44	55	61	67	69	67	63	56	53	63

η, (%)	КИ	КЭ	N	ВРО	(кВт)	(А)	(м³/ч)	(Па)	(об/мин⁻¹)	СК
35,1	A	статический	44,8	Нет	0,296	0,59	3659	100	1310	1

η, (%)	КИ	КЭ	N	ВРО	(кВт)	(А)	(м³/ч)	(Па)	(об/мин⁻¹)	СК
28,4	A	статический	37,9	Нет	0,145	0,4	1790	75	900	1

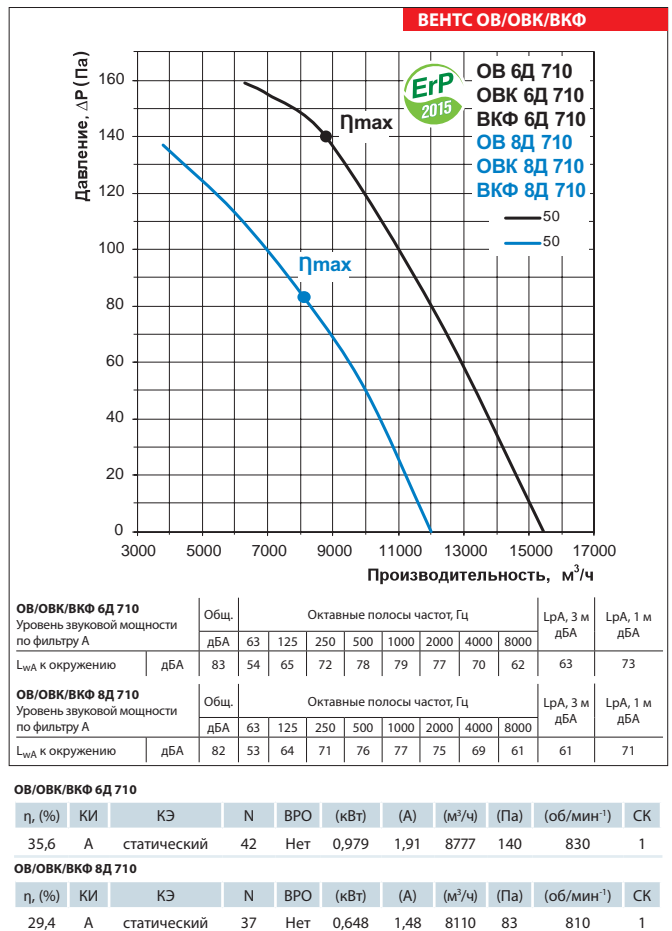
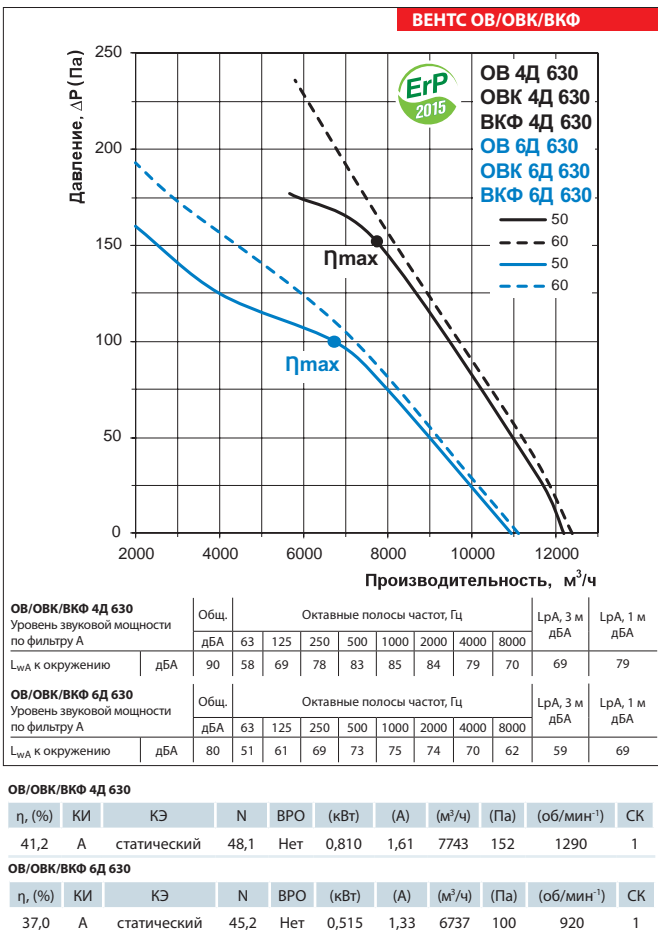
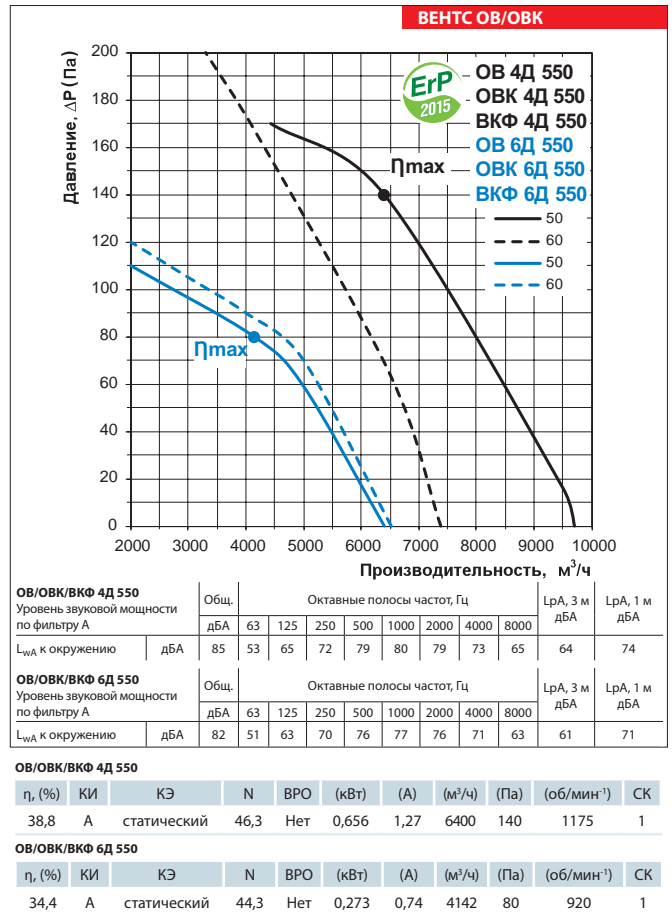
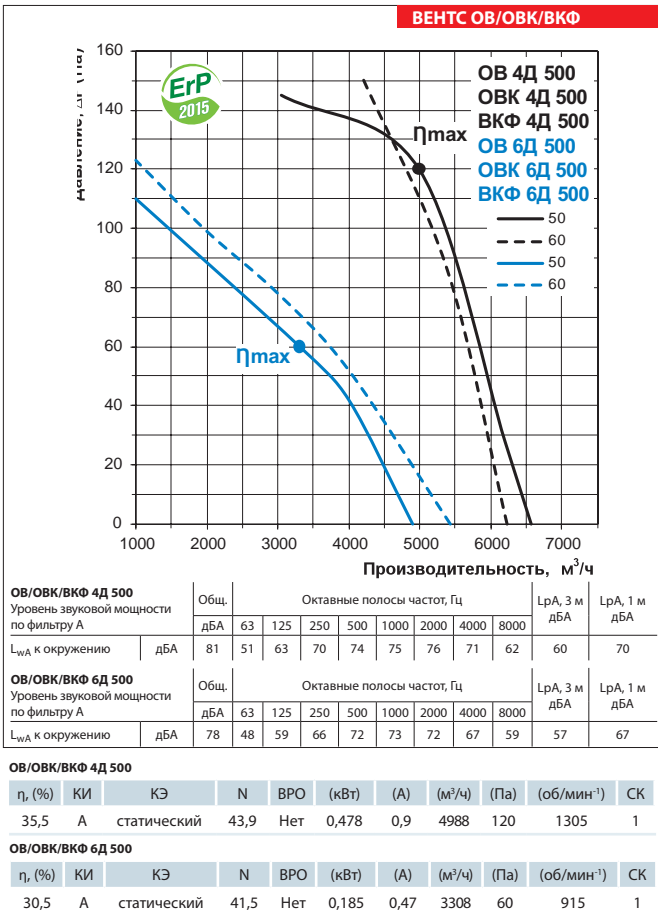

ВЕНТС ОВ
 ВЕНТС ОVK
 ВЕНТС ВКФ
 ВЕНТИЛЯТОР СЕРИИ

