

ЗЕНИТ ПРОФИ

**Торцовочная пила выдвижная электрическая
ЗТП-255/2300 профи**

**Пила торцювальна висувна електрична
ЗТП-255/2300 профи**

**Mitre saw
ZTP-255/2300 profi**



RU UA



694

РУКОВОДСТВО ПО ЭКСПЛУАТАЦИИ

Скачано с сайта интернет магазина <https://axioplus.com.ua/>

СОДЕРЖАНИЕ (ЗМІСТ, CONTENTS)

1. Руководство (инструкция) по эксплуатации (русский язык)3
2. Посібник (інструкція) з експлуатації (українська мова)30

Руководство (инструкция) по эксплуатации (копия оригинала)



ВНИМАНИЕ!

УВАЖАЕМЫЙ ПОКУПАТЕЛЬ!

При покупке пилы торцовочной выдвижной электрической ЗТП-255/2300 профи требуйте проверки ее работоспособности пробным запуском и проверки соответствия комплектности (раздел 11 «Комплектность» Руководства по эксплуатации).

Перед эксплуатацией пилы торцовочной выдвижной электрической внимательно изучите Руководство по эксплуатации и соблюдайте меры безопасности при работе.

Убедитесь, что Гарантийный талон полностью и правильно заполнен.

В процессе эксплуатации соблюдайте требования Руководства по эксплуатации (Технического паспорта).

1 ВВЕДЕНИЕ

1.1 Пила торцовочная выдвижная электрическая ЗТП-255/2300 профи (далее – изделие) является стационарным инструментом и предназначена для выполнения поперечного разреза, реза под наклоном, реза под углом деревянных, пластиковых или алюминиевых профилей и сравнимых с ними материалов соответствующими пильными дисками в бытовых условиях. Другие материалы, в частности сталь, бетон и минеральные материалы, распиливать запрещается.

1.2 Знак в маркировке  означает наличие в конструкции изделия двойной изоляции (класс II, ГОСТ 12.2.013.0-91), заземлять изделие при работе не требуется.

Внимательно изучите настоящее Руководство по эксплуатации, в том числе пункт 2 «Меры безопасности». Только таким образом Вы сможете научиться правильно обращаться с инструментом и избежите ошибок и опасных ситуаций.



ВНИМАНИЕ! Упущения, допущенные при соблюдении указаний и инструкций по технике безопасности, могут стать причиной поражения электрическим током, пожара и тяжелых травм.

2 МЕРЫ БЕЗОПАСНОСТИ

2.1 Общие правила по технике безопасности



ПРЕДУПРЕЖДЕНИЕ.

Перед использованием оборудования должны быть предприняты все необходимые меры предосторожности для того, чтобы уменьшить степень риска возгорания, удара электрическим током и снизить вероятность повреждения корпуса и деталей используемого оборудования. Эти меры предосторожности включают в себя нижеперечисленные пункты. Внимательно прочтите все указания, прежде чем Вы попытаетесь использовать инструмент и сохраните их.

В целях безопасного использования:

2.1.1 Поддерживайте чистоту и порядок на рабочем месте. Любая помеха

на рабочем месте или на рабочем столе может стать причиной травмы.

2.1.2 Принимайте во внимание обстановку, окружающую рабочее место. Поддерживайте хорошее освещение на рабочем месте. Не работайте инструментом вблизи легковоспламеняющихся жидкостей или газов.

2.1.3 Остерегайтесь удара электрическим током. Не касайтесь заземлённых поверхностей, например, трубопроводов, радиаторов, кухонных плит, корпусов холодильников. Не работайте с электроинструментом под дождём и снегом. Не используйте электроинструмент в помещениях с повышенной влажностью. Защищайте изделие от воздействия дождя и сырости. Проникновение воды в корпус изделия может привести к поражению электрическим током.

2.1.4 Во время работы с инструментом не разрешайте детям находиться поблизости. Не позволяйте посторонним дотрагиваться до инструмента или удлинителя. Посторонние лица не должны находиться на рабочем месте.

2.1.5 Закончив работу, храните инструмент в специально отведенном месте для хранения электроинструмента. Место для хранения электроинструмента должно быть сухим, недоступным для посторонних лиц и запирается на замок. Дети не должны иметь доступ к электроинструменту.

2.1.6 Не вмешивайтесь в работу механизмов, прикладывая излишнюю силу. Работа выполняется качественней и безопасней, если электроинструмент эксплуатируется согласно предусмотренных норм, нагрузок, усилий и скорости.

2.1.7 Адекватно выбирайте инструмент для каждой конкретной работы. Не пытайтесь выполнить маломощным бытовым электроинструментом работу, которая предназначена для высокомоощного профессионального электроинструмента. Не используйте электроинструмент в целях, для которых он не предназначен.

2.1.8 Обратите внимание на выбор рабочей одежды. Не надевайте просторную одежду или украшения, т.к. их могут зацепить движущиеся части электроинструмента. На время работы вне помещений рекомендуется надевать резиновые перчатки и ботинки с нескользкой подошвой. Скрывайте длинные волосы головным убором.

2.1.9 Пользуйтесь защитными очками. Надевайте маску для лица или маску против пыли, если при работе выделяется пыль.

2.1.10 Используйте оборудование для отвода пыли и грязи, если это предусмотрено. Убедитесь, что Вы используете соответствующие устройства для подключения подобного оборудования.

2.1.11 Не допускайте порчи электрошнура. Никогда не переносите инструмент, удерживая его за шнур электропитания. Не дергайте за шнур с целью вынуть вилку из розетки. Оберегайте шнур от воздействия высоких температур, смазочных материалов и предметов с острыми краями.

2.1.12 Перед началом работы закрепите обрабатываемую деталь в тисках. Это безопасней, чем держать заготовку в руке, а также освобождает обе руки для работы с инструментом.

2.1.13 Будьте внимательны. Постоянно имейте хорошую точку опоры и не теряйте равновесия.

2.1.14 Внимательно и ответственно относитесь к техническому обслуживанию электроинструмента и его ремонту. Для достижения лучших рабочих характеристик и обеспечения большей безопасности при работе осторожно обращайтесь с электроинструментом и содержите его в чистоте. При смазке и замене аксессуаров следуйте указаниям в соответствующих инструкциях. Периодически осматривайте электрошнур инструмента и в случае его повреждения отремонтируйте его в уполномоченном сервисном центре. Периодически осматривайте удлинители, которые Вы используете, и в случае повреждения производите их замену. Рукоятки инструмента должны быть сухими и чистыми, не допускайте их загрязнения смазочными материалами.

2.1.15 Выньте вилку электрошнура из розетки, если инструмент не используется, перед началом техобслуживания, а также перед заменой аксессуаров.

2.1.16 Выньте все регулировочные и гаечные ключи. Возьмите себе за правило, перед тем как включить электроинструмент проверить, все ли ключи вынуты из него.

2.1.17 Избегайте неожиданного запуска двигателя. Не переносите подключенный к электросети электроинструмент, держа палец на выключателе. Перед тем как вставить штепсель в розетку убедитесь, что выключатель находится в положении «Выкл.».

2.1.18 Работая вне помещения, пользуйтесь удлинителями. В этом случае используйте только удлинители, предназначенные для работы на улице. Они имеют соответствующую маркировку. Удлинители должны разматываться на полную их длину.

2.1.19 Будьте бдительны. Следите за тем, что Вы делаете. Придерживайтесь здравого смысла. Не работайте с электроинструментом если Вы утомились, приняли лекарства, содержащие наркотические вещества или лекарства, которые могут вызвать сонливость, а также алкоголь и любые другие средства и продукты, ухудшающие внимание и сосредоточенность.

2.1.20 Проверяйте поврежденные детали. Прежде чем продолжить эксплуатацию электроинструмента, следует тщательно проверить защитный кожух или иные детали, которые имеют повреждения с целью установить, что они в рабочем состоянии и выполняют предназначенную им функцию. Проверьте надежность крепления движущихся деталей, исправность деталей, правильность сборки и любые другие параметры, которые могут повлиять на их работу. Защитный кожух или любые другие поврежденные детали необходимо отремонтировать или заменить в уполномоченном сервисном центре. Неисправные переключатели замените

в уполномоченном сервисном центре. Не работайте с инструментом с неисправным переключателем «Вкл./Выкл.» (выключателем).

2.1.21 Внимание! Во избежание травм используйте только те аксессуары или устройства, которые указаны в этих Руководствах (Инструкциях) по эксплуатации или в каталоге ТМ ЗЕНИТ ПРОФИ.

2.1.22 Ремонт электроинструмента должен осуществляться исключительно в уполномоченном сервисном центре с использованием только оригинальных запасных частей ТМ ЗЕНИТ ПРОФИ. В противном случае возможно нанесение серьезного вреда здоровью пользователя.

2.2 Особые требования эксплуатации изделия (Меры безопасности)

2.2.1 Применять изделие разрешается только в соответствии с назначением, указанным в Руководстве по эксплуатации.



ВНИМАНИЕ! Ответственность за ущерб и несчастные случаи, связанные с применением изделия не по назначению, несет Пользователь.

2.2.2 При эксплуатации изделия необходимо соблюдать все требования Руководства по эксплуатации (Технического паспорта), бережно обращаться с ним, не подвергать его ударам, перегрузкам, воздействию грязи и нефтепродуктов. К работе с изделием допускаются только лица, прошедшие соответствующее обучение и имеющим допуск к работе с электроинструментом.

2.2.3 При работе с изделием необходимо соблюдать следующие правила:
- Все виды работ по подготовке изделия к работе, техническое обслуживание и ремонт производить только при отключенной от электросети штепсельной вилке.

- Включать в электросеть изделие только перед началом работы.

- Подключать, отключать изделие от электросети штепсельной вилкой только при выключенном переключателе «Вкл./Выкл.» изделия.

- Отключать от электросети штепсельной вилкой при смене пильного диска, при переносе изделия с одного рабочего места на другое, при перерыве в работе, по окончании работы.

- Отключать изделие выключателем при внезапной остановке (исчезновении напряжения в электросети, перегрузке электродвигателя).

- При работе необходимо пользоваться средствами защиты: защитными очками, респиратором, противощумовыми наушниками. Использовать нескользящую обувь.

- Не носить изделие за шнур питания. Не оборачивать его вокруг руки, или других частей тела.

- Не допускать натягивания, перекручивания и попадания под различные грузы шнура питания, соприкосновения его с горячими и масляными поверхностями (шнур питания рекомендуется подвешивать).

- Проверять соответствие типа пильного диска материалу обрабатываемой заготовки.

- Проверять изделие на наличие повреждений каждый раз перед началом работы на нем: особое внимание уделять проверке защитных механизмов и устройств безопасности.

- Перед каждым использованием проверять надлежащее закрытие кожуха диска. Не работать с изделием, если защитный кожух пильного диска не перемещается свободно. Никогда не закреплять и не привязывать кожух диска в открытом положении.
- Перед включением изделия убедиться, что все ключи и посторонние предметы отсутствуют в изделии и в рабочей зоне изделия.
- Никогда не наклоняться над пильным диском.
- Следить, чтобы рукоятка была сухой и чистой.
- Следить, чтобы нижняя часть основания была прочно закреплена и оставалась неподвижной при эксплуатации.
- Для распила тонких заготовок использовать только пильные диски с мелким зубом.
- Перед использованием пильного диска внимательно проверять его на отсутствие трещин или других повреждений и в случаях, если дефекты будут обнаружены, немедленно заменить пильный диск. Использовать только хорошо заточенные пильные диски. Затупившиеся пильные диски немедленно заменить, так как велика опасность обратного удара.
- Осматривать заготовку на предмет отсутствия в ней винтов, гвоздей, шнуров, проводов или других посторонних предметов.
- Не использовать изделие в присутствии легковоспламеняющихся жидкостей или газов.
- Никогда не использовать для распила несколько заготовок одновременно. Это может привести к заклиниванию пильного диска.
- Перед включением убедитесь, что шпиндель пильного диска разблокирован и диск свободно вращается.
- Перед резкой дождитесь набора полной скорости пильного диска.
- Работать в наушниках, защитных очках, в маске, защищающей от пыли.
- При резке заготовки держать руки вдали от траектории пильного диска. Избегать контакта с диском, вращающимся по инерции.
- Перед проведением всех типов работ обрабатываемую деталь (заготовку) необходимо прочно прикреплять к поворотному основанию (поворотному столу) с помощью струбцины. Закреплять заготовку необходимо без перекосов. Не держать обрабатываемую заготовку руками.
- Дождаться полной остановки вращения пильного диска, прежде чем приступить к перемещению обрабатываемой заготовки, изменению настроек или удалению стружки.
- Распиливать только такие заготовки, размеры и конструкция которых обеспечивают их устойчивое крепление на изделии.
- Не удалять какие-либо обрезки или другие части с обрабатываемой заготовки во время работы изделия и когда режущая головка не зафиксирована в верхнем положении.
- Не останавливать пильный диск рукой.
- Перед техническим обслуживанием убедиться, что изделие отключено от электросети и пильный диск не вращается.
- Хранить и использовать пильные диски в соответствии с инструкциями предприятия-изготовителя.
- Не перегружать изделие.
- По окончании работы изделие должно быть очищено от пыли и грязи.



ВНИМАНИЕ! Некоторые виды пыли (например, пыль дуба, бука, ясеня), а также химические вещества (например, свинец из краски на свинцовой основе, которой покрыта заготовка, либо другие вещества, выделяемые

после химически обработанных пиломатериалов) при попадании в легкие могут вызвать тяжелые заболевания. Рекомендуется использовать респираторы, предназначенные для фильтрации микроскопических частиц. Подключайте к изделию вытяжную установку или пылесос через адаптер. Следите за герметичностью соединений адаптера, пылесборника. Осевшую пыль на рабочем месте не сдувайте. Следите за вентиляцией помещения.



ВНИМАНИЕ! Если изделие имеет лазерный указатель линии распила – избегайте непосредственного попадания лазерного луча в глаза. Никогда не смотрите в точку выхода лазерного излучения.

Хранить изделие следует в сухом недоступном для детей и посторонних месте. Температура хранения должна быть в интервале от плюс 5 °С до плюс 40 °С, относительной влажностью воздуха не более 80% и отсутствием прямого воздействия атмосферных осадков. При внесении изделия с холода в тёплое помещение необходимо дать ему прогреться в течение не менее 2 часов. После этого изделие можно подключать к электросети.

2.2.4 Запрещается:

- Заземлять изделие;
- Эксплуатировать и хранить изделие в помещениях с взрывоопасной, а также химически активной средой, разрушающей металл и изоляцию;
- Эксплуатировать изделие в условиях воздействия капель и брызг, на открытых площадках во время снегопада и дождя;
- Оставлять без присмотра изделие, подключенное к электросети;
- Передавать изделие лицам, не имеющим права пользования им;
- Эксплуатировать изделие при возникновении во время его работы хотя бы одной из следующих неисправностей:

- 1) Повреждение штепсельной вилки или шнура питания.
- 2) Неисправен выключатель или его нечеткая работа.
- 3) Искрение щеток на коллекторе, сопровождающееся появлением кругового огня на его поверхности.
- 4) Скорость вращения падает до ненормальной величины.
- 5) Корпус двигателя перегревается.
- 6) Появление дыма или запаха, характерного для горящей изоляции.
- 7) Поломка или появление трещин в корпусных деталях.
- 8) Повреждение, деформация или затупление пильного диска.
- 9) Повреждение защитных механизмов или устройств.

2.2.5 Разрешается производить работы изделием без индивидуальных диэлектрических средств защиты.

3 ОПИСАНИЕ И РАБОТА

3.1 Назначение изделия

3.1.1 Пила торцовочная выдвижная электрическая ЗТП-255/2300 профи применяется для выполнения поперечного разреза, реза под наклоном, реза под углом деревянных, пластиковых или алюминиевых профилей и сравнимых с ними материалов соответствующими пильными дисками

в бытовых условиях. Другие материалы, в частности сталь, бетон и минеральные материалы, обрабатывать запрещается. Рабочим инструментом изделия является пильный диск диаметром 255 мм.

3.1.2 Изделие должно эксплуатироваться в интервале рабочих температур от +5 °С до +40 °С, относительной влажностью воздуха не более 80% и отсутствием прямого воздействия атмосферных осадков и чрезмерной запыленности воздуха.

Электропитание изделия осуществляется от однофазной сети переменного тока напряжением 220 В, частотой 50 Гц.

Применение в изделии коллекторного электропривода с двойной изоляцией обеспечивает максимальную электробезопасность при работе от сети переменного тока напряжением 220 В без применения индивидуальных средств защиты и заземляющих устройств.

3.1.3 В связи с постоянной деятельностью по усовершенствованию изделия, изготовитель оставляет за собой право вносить в его конструкцию незначительные изменения, не отраженные в настоящем Руководстве по эксплуатации (Техническом паспорте) и не влияющие на эффективную и безопасную работу инструмента.

3.2 Технические характеристики

Основные технические характеристики пилы торцовочной выдвигной электрической ЗТП-255/2300 профи приведены в таблице 1.

Таблица 1

Наименование параметра	Значение
Номинальная мощность, Вт	2300
Номинальный ток, А	10,45
Номинальное напряжение, В~	220
Номинальная частота тока, Гц	50
Электродвигатель	Однофазный коллекторный с двойной изоляцией
Класс изделия	 / II
Скорость вращения пильного диска, об/мин	5000
Максимальная длина пропила, мм	305
Максимальная глубина пропила, мм	90
Диаметр пильного диска, мм	255
Посадочный диаметр пильного диска, мм	30
Угол наклона пильного диска	0° – 45°

Угол поворота основания (поворотного стола)	-45° – +45°
Размер пропила:	
- угол поворота основания 0°, наклон диска 0°, мм	90×305
- угол поворота основания 45°, наклон диска 0°, мм	90×210
- угол поворота основания 0°, наклон диска 45°, мм	40×305
- угол поворота основания 45°, наклон диска 45°, мм	40×210
Вес нетто/брутто, кг	14/17,5 кг
Срок службы, лет	3

3.3 Состав изделия

Внешний вид пилы торцовочной выдвигной электрической ЗТП-255/2300 профи показан на рисунках 1.

Рисунок 1

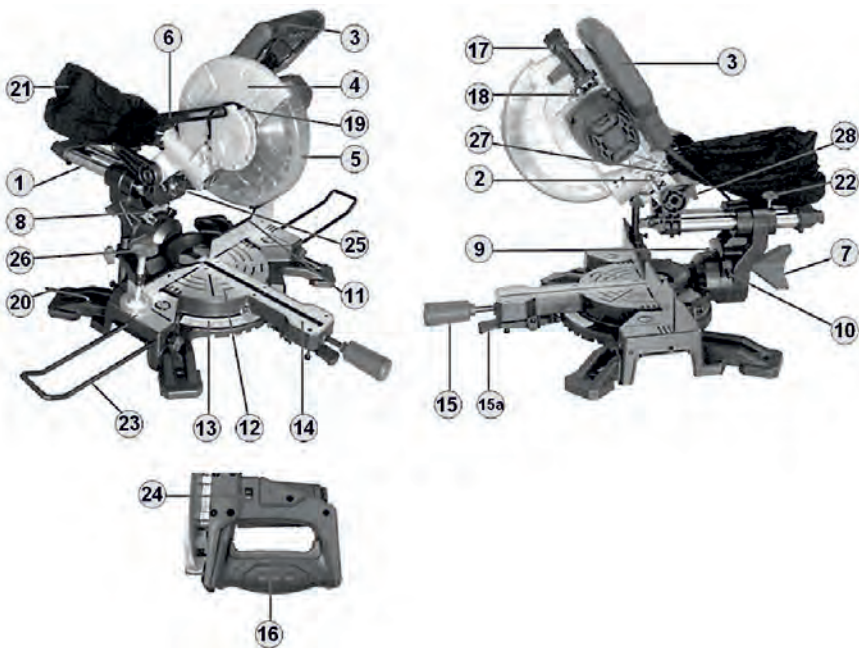

1. Параллельные направляющие штанги пильной головки
2. Фиксатор вертикального положения режущей головки
3. Основная рукоятка
4. Верхний защитный кожух пильного диска
5. Нижний подвижный защитный кожух пильного диска
6. Рычаг подвижного защитного кожуха пильного диска
7. Устройство фиксации угла наклона режущей головки
8. Шкала наклона режущей головки
9. Винт точной калибровки угла наклона режущей головки 45°
10. Винт ограничителя угла наклона режущей головки 0° (вертикальное положение)
11. Фронтальный упор
12. Поворотный стол
13. Шкала поворота поворотного стола
14. Вставка поворотного стола
15. Рукоятка с фиксатором положения поворотного стола (15а)
16. Клавиша переключателя «Вкл./Выкл.» (выключателя)
17. Рычаг блокировки устройства фиксации вертикального положения режущей головки (отпирающий рычаг)
18. Кнопка блокировки шпинделя
19. Пластина нижнего подвижного защитного кожуха пильного диска
20. Шестигранный ключ
21. Пылесборный мешок
22. Фиксатор положения режущей головки
23. Выдвижная опора
24. Кнопка включения лазерного указателя линии распила
25. Лазерный указатель линии распила
26. Зажимная струбцина
27. Регулятор глубины погружения пильного диска
28. Фиксатор транспортировочного положения пильной головки

3.4 Устройство и принцип работы

3.4.1 Изделие состоит из следующих основных частей: электродвигателя, режущей головки с установленным на ней пильным диском, основной рукоятки с выключателями для двигателя и лазерного указателя линии распила, неподвижного и подвижного защитных кожухов пильного диска, устройства наклона пильного диска, устройства поворота основания (поворотного стола), лазерного указателя линии распила, адаптера для подключения средств пылеудаления, либо пылесборного мешка.

3.4.2 Наличие направляющих штанг дает возможность двигать режущую головку с пильным диском в поперечном для обрабатываемой заготовки направлении, увеличивая ширину пропила.

3.4.3 Фиксация заготовки осуществляется прижимом обрабатываемой заготовки к фронтальному упору (11) и зажимом струбциной (26).

3.4.4 Изделие снабжено адаптером (21) для подключения пылесборника или средств пылеудаления (пылесоса) для сбора пыли.

3.4.3 Фиксация заготовки осуществляется прижимом обрабатываемой заготовки к фронтальному упору (11) и зажимом струбциной (26).

3.4.4 Изделие снабжено адаптером (21) для подключения пылесборника или средств пылеудаления (пылесоса) для сбора пыли.

3.4.5 Включение изделия осуществляется нажатием клавиши (16), а отключение – отпуском клавиши (16).

3.4.6 Изделие имеет конструкцию, позволяющую делать пропилы под наклоном за счет изменения углов наклона режущей головки и поворотного стола.

3.4.7 В связи с постоянным совершенствованием изделие может иметь незначительные отличия от описания и рисунков, не ухудшающие его эксплуатационные свойства.

4 ПОДГОТОВКА ИЗДЕЛИЯ К ИСПОЛЬЗОВАНИЮ



ВНИМАНИЕ! Запрещается начинать работу изделием, не выполнив требований по технике безопасности, указанных в разделе 2 «Меры безопасности» настоящего Руководства по эксплуатации.

4.1 После транспортировки изделия в зимних условиях, в случае его включения в теплом помещении, необходимо выдержать изделие при комнатной температуре не менее 2 часов до полного высыхания влаги (конденсата) на нем.

4.2 Перед вводом изделия в эксплуатацию необходимо:

- Проверить при помощи угольника угол установки угла наклона пильного диска на 90° относительно плоскости поворотного стола (указатель угла наклона режущей головки на шкале (8) должен указывать значение 0°). Для точной калибровки угла наклона пильного диска 0° по шкале (8) необходимо:

- передвинуть режущую головку по направляющим штангам в крайнее заднее положение и затянуть фиксатор положения режущей головки (22),
- установить угольник между плоскостью пильного диска и плоскостью поворотного стола (12) и с помощью вращения винта ограничителя угла наклона режущей головки (10) добиться прилегания всех плоскостей поворотного стола и пильного диска к плоскостям угольника.

- Отрегулировать фронтальный упор. Для этого необходимо:

- опустить режущую головку и зафиксировать ее в нижнем положении с помощью фиксатора (2),
- убедиться в том, что поворотный стол установлен на значении 0° по шкале поворота основания (13),
- поместить угольник между фронтальным упором и пильным диском,
- ослабить винты крепления фронтального упора (ключ в комплект не входит) и отрегулировать положение фронтального упора таким образом, чтобы он и пильный диск своими плоскостями касались плоскостей угольника,

• затянуть винты крепления фронтального упора.

- Установить изделие на прочной горизонтальной поверхности, так, чтобы все четыре опоры опирались на эту поверхность. При необходимости зафиксировать опоры винтами. Все крышки и кожухи должны быть прочно закреплены.

- Убедиться, что установленный в соответствии с рекомендациями производителя пильных дисков для данного вида обрабатываемого материала пильный диск надежно закреплен и свободно вращается, а также в том, что все подвижные части изделия свободно перемещаются. Для снятия пильного диска поверните нижний защитный кожух (5) в верхнее положение. Нажмите и удерживайте в нажатом состоянии кнопку блокировки шпинделя (18) и проверните пильный диск в такое положение, при котором он зафиксируется, и не будет вращаться. Поверните болт шпинделя с помощью ключа (в комплект поставки не входит) по часовой стрелке. Отверните болт, снимите внешний фланец и диск. Установите необходимый пильный диск и фланец на шпиндель и затяните болт против часовой стрелки. Переведите нижний защитный кожух в нижнее положение.

- Убедиться, что при опускании режущей головки пильный диск не касается вставки поворотного стола (14) при разных углах наклона режущей головки.



ВНИМАНИЕ!

Перед включением изделия:

1. Убедитесь, что направление вращения пильного диска совпадает с направлением стрелки верхнего защитного кожуха.
2. Убедитесь, что пильный диск разблокирован и свободно вращается.
3. Убедитесь, что клавиша выключателя электродвигателя действует правильно и возвращается при ее отпуске.
4. Убедитесь, что при опускании режущей головки нижний защитный кожух поднимается автоматически, а при поднятии режущей головки защитный кожух автоматически закрывается.
5. Для крепления пильного диска запрещается применять шайбы, адаптеры и шпиндельные кольца, не предусмотренные заводом-изготовителем.



ВНИМАНИЕ!

При смене пильного диска после произведенных распилов диск остается некоторое время горячим, что может привести к термическим ожогам. Охладите диск. Не очищайте диск легко воспламеняемыми жидкостями или средствами. Осторожно: зубья пильного диска очень острые. Всегда надевайте плотные перчатки при замене диска.



ВНИМАНИЕ!

Никогда не снимайте защитный кожух и не держите его открытым. Никогда не используйте изделие с неисправным защитным кожухом или без него.

- Убедиться, что при опущенной режущей головке при разных вертикальных углах скоса пильный диск не входит в контакт с планкой для пропилов (вставкой поворотного стола) (14), установленной в поворотном столе. В случае если пильный диск контактирует с планкой для пропилов, необходимо ослабить винты крепления планки и выровнять планку по всей длине горизонтального хода пильного диска, после чего винты затянуть.

- Внешним осмотром убедиться в исправности шнура питания, штепсельной

вилки, в целостности деталей корпуса изделия, в целостности пильного диска и правильности его применения.

- Проверить четкость работы выключателя путем кратковременного (2-3 раза) его включения, соответствия напряжению и частоте, указанным на маркировочной табличке изделия (220 В~, 50 Гц).

- Проверить работу изделия на холостом ходу, произведя несколько пробных включений, при этом проверить исправность электрооборудования (отсутствие дыма и запаха, характерного для горящей изоляции), искрение щеток на коллекторе (не должно быть «кругового огня»), отсутствие вибрации пильного диска.

- Убедиться, что лазерный указатель линии распила (25) совпадает с проекцией пильного диска (кромкой распила). В случае если лазерный указатель линии распила требует регулировки – отрегулируйте его регулировочными винтами (29). Для проверки сделайте пропилов в пробной заготовке. Включение и выключение лазерного указателя линии распила производится кнопкой (24).

4.3 При обнаружении неисправностей обратитесь в сервисный центр, при вибрации или дефектах пильного диска – замените пильный диск.

4.4 Для жесткого удержания заготовки всегда используйте зажимную струбцину (26). Для крепления заготовки установите ее в выбранном для пиления положении (линию распила указывает лазерный указатель линии распила (25)) и закрепите ее с помощью вертикального зажимного винта струбцины. Заготовку всегда необходимо прижимать к фронтальному упору.



ВНИМАНИЕ!

Всегда очень важно надежно и правильно закреплять заготовку. Отсутствие жесткой фиксации заготовки при распиле может быть причиной повреждения изделия и заготовки, а также причиной нанесения травм пользователю. Убедитесь в том, что пильный диск при опускании не касается зажимной струбцины. При распиле длинных заготовок используйте выдвигные опоры, устанавливаемые в отверстия (23).

4.5 Установите пылесборник или подсоедините шланг пылесоса к адаптеру для подключения пылесоса.

4.6 При работе в помещениях с повышенной концентрацией пыли или мелких опилок, особенно при работе с металлами, для предотвращения электрического пробоя необходимо использовать устройства токовой защиты.



ВНИМАНИЕ!

В критических случаях, при работе с металлом, токопроводящая пыль может накапливаться внутри изделия. Это может привести к повреждению электроизоляции изделия, что увеличит опасность поражения электрическим током. Во избежание накопления пыли внутри изделия рекомендуется ежедневно очищать вентиляционные отверстия (смотрите пункт 6.2 «Порядок технического обслуживания изделия»).

5 ИСПОЛЬЗОВАНИЕ ИЗДЕЛИЯ

5.1 При работе с изделием необходимо:

- выполнять все требования раздела 2 (Меры безопасности) настоящего Руководства по эксплуатации;
- подключать и отключать изделие от сети штепсельной вилкой только при выключенном электродвигателе;
- при работе с изделием в условиях температуры окружающей среды менее 10 °С его необходимо прогреть включением на холостом ходу от 0,5 до 1 минуты.

5.2 Горизонтальный угол скоса

Можно установить любой произвольный горизонтальный угол скоса между 50° с левой стороны и 50° с правой стороны, установив требуемый угол горизонтального скоса поворотом основания на необходимую величину по шкале (13). Фиксация или разблокировка поворотного стола осуществляется рукояткой фиксации положения поворотного стола (15). Стрелка указателя угла поворота основания указывает установленный горизонтальный угол скоса. Разметка шкалы имеет шаг в 1° с вынесенными значениями углов скоса 10°, 20°, 22,5°, 30°, 40°, 50° в каждую сторону и отметку 0°.

5.3 Вертикальный угол скоса

Разблокируйте рычаг устройства фиксации угла наклона режущей головки (7) поворотом против часовой стрелки. Установите необходимый угол вертикального скоса по шкале угла наклона режущей головки (8). Угол вертикального скоса может быть установлен на любой угол между 0° и 45° с наклоном режущей головки влево. Зафиксируйте положение режущей головки с выбранным углом скоса рычагом устройства фиксации угла наклона режущей головки (7).



ВНИМАНИЕ! Перед распилом не забывайте фиксировать выбранные углы вертикального и горизонтального скоса предназначенными для этого фиксаторами.

5.4 Максимальные размеры заготовок

Максимальные размеры заготовок при разных углах вертикального и горизонтального скосов (высота × ширина):

1. угол поворота основания 0°, наклон диска 0° = 90 мм×305 мм;



2. угол поворота основания 45°, наклон диска 0° = 90 мм×210 мм;



3. угол поворота основания 0° , наклон диска $45^\circ = 40 \text{ мм} \times 305 \text{ мм}$;



4. угол поворота основания 45° , наклон диска $45^\circ = 40 \text{ мм} \times 210 \text{ мм}$



5.5 Распил с протяжкой и без протяжки

Произведите необходимые настройки изделия и зафиксируйте надлежащим образом заготовку (линию распила указывает лазерный указатель линии распила). Для распила без протяжки переместите режущую головку по направляющим штангам до упора назад в крайнее положение «от себя» (либо установите требуемое положение) и зафиксируйте ее в этом положении фиксатором положения режущей головки (22), разблокируйте режущую головку поворотом фиксатора (2), нажмите клавишу выключателя (16) и, дождавшись набора максимальных оборотов пильного диска, нажмите на отпирающий рычаг (17) и сделайте пропил заготовки с медленным равномерным опусканием режущей головки.

При распиле с протяжкой - переместите режущую головку до упора назад (от себя), разблокируйте режущую головку поворотом фиксатора (2) и, дождавшись набора максимальных оборотов пильного диска, сделайте пропил заготовки с медленным равномерным опусканием режущей головки с последующей равномерной подачей режущей головки по направляющим штангам по направлению «на себя».

5.6 При работе включать изделие необходимо, когда режущая головка находится в верхнем положении без контакта пильного диска с заготовкой, а выключать изделие следует после осуществления пропила на требуемую длину и глубину (нижнее положение режущей головки). После остановки пильного диска необходимо поднять и зафиксировать режущую головку в верхнем положении поворотом фиксатора (2).

5.7 При распиловке не прикладывайте больших усилий, так как это может привести к преждевременному износу пильного диска, а также к повреждению изделия. Если обороты пильного диска падают более чем на 20%, то уменьшите усилие подачи и дайте пильному диску набрать полные обороты.

5.8 Не перегружайте изделие, следите за температурой корпуса электродвигателя, которая не должна превышать 70°C . Если инструмент нагрелся – дайте ему возможность некоторое время поработать без нагрузки. При работе соблюдайте цикличность: 20-30 минут работы – перерыв на время, достаточное для охлаждения двигателя изделия.



ВНИМАНИЕ!

Для предотвращения несчастного случая во время установки или замены пильного диска, при проведении настроек, следите за тем, чтобы инструмент был выключен, и вилка вынута из розетки. Отключайте изделие от электросети во время перерывов и после работы.



ВНИМАНИЕ!

- В зависимости от контура заготовки, например круглого, для крепления такой заготовки могут потребоваться вспомогательные средства.
- Не обрабатывайте заготовки слишком малого размера, так как надежный зажим таких заготовок не будет обеспечен.
- Остерегайтесь втягивания заготовки пильным диском в щель между пильным диском и фронтальным упором. Эта опасность возрастает при распиле с горизонтальным скосом.
- При распиле тонких заготовок проявляйте особую осторожность – они могут вибрировать и разламываться.

5.9 Следите за тем, чтобы вентиляционные отверстия для охлаждения изделия были всегда чистыми и открытыми.



ПРЕДОСТЕРЕЖЕНИЕ

Проверьте и убедитесь в том, что обрабатываемая заготовка удерживается надлежащим образом.

Убедитесь в том, что вентиляционные отверстия очищены при работе в запыленных условиях.

Убедитесь в том, что искры, образующиеся в процессе работы, не являются источником опасности, например, не попадают на людей или не воспламеняют огнеопасные вещества.

Всегда используйте средства защиты глаз, органов дыхания и органов слуха.

Если изделие не используется, оно должно быть отключено от источника электропитания.

5.10 По окончании работы:

- Отключите изделие от электросети.
- Очистите изделие, и дополнительные принадлежности от пыли и грязи. В случае сильного загрязнения протрите изделие влажной салфеткой, исключаяющей выпадение влаги на инструмент в виде капель. После этого вытрите изделие насухо. Запрещается использовать для этих целей агрессивные к пластмассе, резине и металлам очистители (например, ацетон, растворители, кислоты и т.п.).
- Храните изделие в сухом, проветриваемом помещении. При длительном хранении металлические внешние узлы и детали покройте слоем консервационной смазки. Условия хранения и транспортировки должны исключать возможность механических повреждений и воздействия атмосферных осадков.

6 ТЕХНИЧЕСКОЕ ОБСЛУЖИВАНИЕ ИЗДЕЛИЯ

6.1 Общие указания

Во избежание повреждений, для обеспечения долговечности и надёжного выполнения функций изделия, необходимо регулярно выполнять описанные далее работы по техническому обслуживанию. Гарантийные претензии принимаются только при правильном и регулярном выполнении этих работ. При несоблюдении этих требований повышается опасность травмирования!

Пользователь изделия может выполнять только работы по уходу и техническому обслуживанию, которые описаны в настоящем Руководстве по эксплуатации (пункты Раздела 6.2). Все остальные работы должны выполняться только в специализированных мастерских ТМ «ЗЕНИТ ПРОФИ».

6.2 Порядок технического обслуживания изделия

6.2.1 Проверка установленных винтов.

Регулярно проверяйте все установленные на изделии винты, следите за тем, чтобы они были как следует затянуты. Немедленно затяните винт, который окажется ослабленным. Невыполнение этого правила грозит серьезной опасностью.

6.2.2 Техническое обслуживание двигателя.

Проявляйте должное внимание, следя за тем, чтобы обмотка не была повреждена и не залита маслом или водой, а вентиляционные отверстия были очищены от пыли и грязи.

6.2.3 Во избежание накопления пыли внутри изделия рекомендуется ежедневно очищать вентиляционные отверстия двигателя.

Для этого:

- выньте вилку электрошнура из штепсельной розетки;
- продуйте вентиляционные прорези сухим сжатым воздухом;
- произведите очистку вентиляционных прорезей мягкой неметаллической щеткой или сухой протирочной тканью.

Регулярно очищайте вставку и канал поворотного стола, а также канал пылеудаления на адаптере (21).

Ни в коем случае не используйте для чистки металлические предметы, так как они могут повредить внутренние детали изделия.

6.2.4 Перед длительным перерывом в эксплуатации и хранением, а также после работы очищайте изделие от пыли и грязи без применения агрессивных к пластмассе, резине и металлам очистителей. При длительном хранении металлические внешние узлы и детали покройте слоем консервационной смазки. Храните изделие в сухом помещении.



ВНИМАНИЕ! Никогда не брызгайте водой на изделие при его очистке. Изделие следует очищать только сухой (либо чуть влажной) салфеткой! Не используйте едкие очистители, которые могут повредить металлические, пластмассовые и резиновые части изделия!

Для того чтобы инструмент работал долго и надежно ремонтные, сервисные и регулировочные работы должны проводиться только специалистами в сервисных центрах ТМ ЗЕНИТ ПРОФИ.

6.3. Периодическое обслуживание

Периодическое обслуживание производится в сервисных центрах ТМ ЗЕНИТ ПРОФИ (перечень и контактные данные сервисных центров указан в Приложении №1 Руководства по эксплуатации) и включает:

- проверку состояния корпусных деталей;
- проверку сопротивления изоляции в соответствии с ГОСТ 12.2.013.0-91;
- проверку состояния коллектора якоря;
- проверку состояния деталей редуктора (шестерней, подшипников);
- проверку состояния щеток и их замену (при необходимости);
- замену смазки редуктора.



ВНИМАНИЕ!

Техническое обслуживание должно проводиться регулярно на протяжении всего срока службы изделия.

Без проведения технического обслуживания покупатель теряет право гарантийного обслуживания.

При рекомендуемых условиях эксплуатации изделие будет исправно работать весь гарантированный срок службы. Соблюдение рекомендуемых правил эксплуатации позволит Вам избежать преждевременного выхода из строя отдельных частей изделия и всего изделия в целом.

Если изделие вследствие интенсивной эксплуатации требует периодическое обслуживание, связанное с заменой смазки, щеток, очисткой коллектора, то эти работы выполняются за счет потребителя.

Техническое обслуживание в сервисных центрах не входит в гарантийные обязательства производителя и продавца.

Сервисные центры оказывают платные услуги по проведению периодического технического обслуживания.

По окончании срока службы возможно использование изделия по назначению, если его состояние отвечает требованиям безопасности и изделие не утратило свои функциональные свойства. Заключение выдается уполномоченными сервисными центрами ТМ ЗЕНИТ ПРОФИ.

7 ТЕКУЩИЙ РЕМОНТ СОСТАВНЫХ ЧАСТЕЙ ИЗДЕЛИЯ

7.1 Устранение последствий отказов и повреждений

Перечень возможных неисправностей и методов их устранения приведен в таблице 2.

Таблица 2

Неисправность	Вероятная причина неисправности	Действия по устранению
При включении изделия электродвигатель не работает	Нет напряжения в сети	Проверьте напряжение в сети
	Неисправен выключатель	Обратитесь в сервисный центр для ремонта или замены
	Обрыв шнура электропитания или монтажных проводов	Обратитесь в сервисный центр для ремонта или замены
	Обрыв в обмотке якоря или статора	Обратитесь в сервисный центр для ремонта или замены
	Полный износ щеток	Обратитесь в сервисный центр для замены
Круговой огонь на коллекторе якоря	Неисправность в обмотке якоря	Обратитесь в сервисный центр для ремонта или замены
	Износ или «зависание» щеток	Обратитесь в сервисный центр для ремонта или замены
Изделие не развивает полных оборотов (не работает на полную мощность)	Низкое напряжение сети	Проверьте напряжение в сети
	Износ щеток	Обратитесь в сервисный центр для замены
	Межвитковое замыкание, обрыв в обмотке якоря	Обратитесь в сервисный центр для ремонта или замены
	Неисправен выключатель	Обратитесь в сервисный центр для ремонта или замены
	Заклинивание движущихся частей изделия	Обратитесь в сервисный центр для ремонта
Двигатель изделия остановился при работе	Полный износ щеток	Обратитесь в сервисный центр для замены
	Заклинивание редуктора	Обратитесь в сервисный центр для ремонта

Двигатель изделия перегревается	Интенсивный режим работы, работа с максимальной нагрузкой	Измените режим работы, снизьте нагрузку
	Высокая температура окружающей среды, слабая вентиляция, засорены вентиляционные отверстия	Примите меры к снижению температуры, улучшению вентиляции, произведите очистку вентиляционных отверстий
	Заклинивание движущихся частей изделия	Обратитесь в сервисный центр для ремонта
	«Сгорел» двигатель или обрыв в обмотке двигателя	Обратитесь в сервисный центр для ремонта

7.2 Ремонт изделия должен проводиться специализированным подразделением в гарантийных мастерских (перечень и контактные данные сервисных центров указаны в Приложении №1 Руководства по эксплуатации).

8 СРОК СЛУЖБЫ, ХРАНЕНИЕ, ТРАНСПОРТИРОВАНИЕ

8.1 Срок службы изделия составляет 3 года.

Указанный срок службы действителен при соблюдении потребителем требований настоящего Руководства по эксплуатации (технического паспорта). Дата производства указана на табличке изделия.

8.2 Изделие, очищенное от пыли и грязи, должно храниться в упаковке предприятия-изготовителя в сухих проветриваемых помещениях при температуре окружающей среды от плюс 5 °С до плюс 40 °С, относительной влажностью воздуха не более 80% и отсутствием прямого воздействия атмосферных осадков. Упаковка должна сберегаться до окончания гарантийного срока эксплуатации изделия.

8.3 Транспортировка изделия производится в закрытых транспортных средствах в соответствии с правилами перевозки грузов, действующих на транспорте данного вида.

9 ГАРАНТИИ ИЗГОТОВИТЕЛЯ (ПОСТАВЩИКА)

9.1 Гарантийный срок эксплуатации изделия на территории Украины составляет 12 месяцев со дня продажи при соблюдении владельцем условий эксплуатации, хранения и транспортировки, установленных настоящим Руководством по эксплуатации (техническим паспортом). Претензии от потребителей на территории Украины принимает ООО «ДЕМИКС» по адресу: 03039, г. Киев, переулок Руслана Лужевского, дом 14, корпус 7, офис 32, контактный телефон: (044) 369-57-00, (056) 375-43-22.

9.2 При покупке изделия:

- должен быть правильно оформлен Гарантийный талон (стоять печать или штамп с реквизитами организации, которая реализовала изделие, дата продажи, подпись продавца, наименование модели изделия, серийный номер изделия);
 - убедиться в том, что серийный номер изделия соответствует номеру, указанному в Гарантийном талоне.
 - проверить наличие пломб на изделии (если они предусмотрены изготовителем);
 - проверить комплектность и работоспособность изделия, а также произвести осмотр на предмет внешних повреждений, трещин, сколов.
- Каждое изделие комплектуется фирменным гарантийным талоном ТМ «Зенит».

При отсутствии в гарантийном талоне даты продажи или подписи (печати) продавца, гарантийный срок исчисляется с даты изготовления изделия.

9.3 В случае выхода из строя изделия в течение гарантийного срока эксплуатации по вине предприятия-изготовителя владелец имеет право на бесплатный ремонт.

Для гарантийного ремонта владельцу необходимо обратиться в гарантийную мастерскую с изделием и полностью и правильно заполненным гарантийным талоном (заполняется при покупке изделия).

Удовлетворение претензий потребителей на территории Украины производится в соответствии с Законом Украины «О защите прав потребителей».

При гарантийном ремонте срок гарантии изделия продлевается на время его ремонта.

Гарантийное и послегарантийное обслуживание электроинструмента ТМ ЗЕНИТ ПРОФИ на территории Украины производится в сервисных центрах, перечень и контактные данные которых указаны в Приложении №1 Руководства по эксплуатации.



ВНИМАНИЕ! Список сервисных центров может быть изменен. Актуальную информацию о контактных данных сервисных центров на территории Украины Вы можете уточнить по телефону **+38 (056) 375-43-22**, либо на сайте **www.zenit-profi.com**.

9.4 Краткий перечень случаев (Таблица 3), при которых ремонт является, либо не является гарантийным:

Таблица 3

Определение (повреждение, дефект)	Замечания (возможные причины)	Гарантия (да/нет)
1 ГАРАНТИЙНЫЙ ТАЛОН		
1.1 Срок гарантии просрочен	Срок гарантии на изделие указан в Гарантийном талоне и исчисляется со дня продажи изделия. При отсутствии штампа о продаже – срок гарантии исчисляется со дня выпуска изделия.	Нет
1.2 Сведения об изделии, отмеченные в Руководстве по эксплуатации (техническом паспорте) и гарантийном талоне не соответствуют дефектному изделию (тип, марка, номер изделия, дата выпуска), отсутствует пломба завода изготовителя (если предусмотрена) или гарантийной мастерской, которой заводом-изготовителем поручен гарантийный ремонт, отсутствует дефект.		Нет
1.3 Гарантийный талон не соответствует установленному заводом образцу.		Нет
1.4 Документ заполнен задним числом (доказуемо).		Нет
2 ОПРЕДЕЛЕНИЕ ПОВРЕЖДЕНИЯ ПО ВНЕШНЕМУ ВИДУ		
2.1 Внешние повреждения корпусных деталей, накладок, ручек, сетевого шнура и штепсельной вилки.	Неправильная эксплуатация.	Нет
2.2 Изогнутый шпindel (биение шпинделя).	Удар по шпинделю.	Нет
2.3 Сильное загрязнение вентиляционных окон и внутренних частей изделия (пылью, жидкостями и т.п.).	Небрежная эксплуатация и недостаток ухода за изделием.	Нет
2.4 Ржавчина на металлических поверхностях изделия.	Неправильное хранение.	Нет
2.5 Повреждение от огня (внешнее).	Контакт с открытым пламенем.	Нет

2.6 Изделие принято в разобранном виде.	Отсутствует право разбирать изделие во время гарантийного срока.	Нет
2.7 Изделие было ранее вскрыто вне гарантийной мастерской (неправильная сборка, применение несоответствующей смазки, нестандартных подшипников и т.д.), что и привело к выходу из строя изделия.	Ремонт изделия в течение гарантийного срока должен производиться в гарантийных мастерских.	Нет
2.8 Видимые повреждения изделия.	Падение, удар.	Нет
2.9 Применение поврежденного или нестандартного сменного инструмента.	Нарушение условий эксплуатации и ухода, ведущих к перегрузке или поломке изделия. Превышение мощности изделия (последствия – перегрузка).	Нет
3 ПОВРЕЖДЕНИЯ ЭЛЕМЕНТОВ ДВИГАТЕЛЯ		
3.1 «Спекание» якоря и статора, расплавление каркаса катушки статора.	Длительная работа с перегрузкой, недостаточным охлаждением, чрезмерным физическим усилием.	Нет
3.2 Якорь «сгорел», катушки статора не изменили сопротивления.	Межвитковое замыкание якоря.	Да
3.3 Сильное искрение на коллекторе якоря по причине межвиткового замыкания у якоря (неравномерная пропитка якоря).	Некачественное изготовление якоря.	Да
3.4 Пробой электрической изоляции, обмоток статора, якоря.	Некачественное изготовление.	Да
3.5 Механическое повреждение обмотки якоря или статора вследствие попадания посторонних предметов или пыли.	Небрежная эксплуатация и недостаток ухода за изделием.	Нет
3.6 Обрыв обмотки якоря по причине некачественной пропитки.	Некачественное изготовление.	Да
3.7 Износ зубьев (шестерни) вала якоря (смазка рабочая), прочих повреждений нет.	Некачественное изготовление.	Да

3.8 Механическое повреждение щеток (может привести к выходу из строя якоря и статора).	Падение изделия или удары (небрежная эксплуатация).	Нет
4 ПОВРЕЖДЕНИЕ ВЫКЛЮЧАТЕЛЯ		
Выход из строя выключателя относится к отказам изделия в течение гарантийного срока эксплуатации, за исключением случаев приведенных ниже:		
4.1 Выход из строя выключателя (совместно со статором, якорем) по причине перегрузки.	Нарушение условий эксплуатации.	Нет
4.2 Курок выключателя запал или не включается (на курке следы пыли и грязи).	Небрежная эксплуатация.	Нет
4.3 Механические повреждения выключателя.	Небрежная эксплуатация.	Нет
5 ПОВРЕЖДЕНИЕ ЭЛЕМЕНТОВ РЕДУКТОРА		
5.1 Излом зуба шестерни (смазка рабочая).	Некачественное изготовление.	Да
5.2 Выход из строя подшипников редуктора (смазка рабочая).	Некачественное изготовление.	Да
5.3 Выход из строя подшипников редуктора (смазка нерабочая).	Недостаточный уход за изделием.	Нет
5.4 Повреждения, возникшие по причине повреждения корпусных деталей, что способствовало загрязнению изделия.	Небрежная эксплуатация.	Нет
5.5 Повреждение редуктора из-за:		
- не герметичности;	По вине изготовителя.	Да
- недостаточного количества смазки;	По вине изготовителя.	Да
- недостаточного количества смазки.	Недостаточный уход за изделием.	Нет

9.5 Гарантия не распространяется:

- на быстроизнашиваемые части и детали (графитовые щетки, резиновые уплотнения, сальники, смазку и т.п.), а также на сменные принадлежности (пылесборник, пильный диск);
- в случае естественного износа изделия (полная выработка ресурса, сильное внутреннее и внешнее загрязнение);
- в случае с удаленным, стертым или измененным серийным номером изделия;
- в случае появления неисправностей, вызванных действием непреодолимой силы (несчастный случай, пожар, наводнение, удар молнии и др.);
- в случае использования изделия в условиях высокой интенсивности работ и сверхтяжелых нагрузок;
- в случае использования принадлежностей и расходных материалов, не

рекомендованных или не одобренных производителем (поставщиком);

- в случае если изделие вскрывалось или ремонтировалось в течение гарантийного срока самостоятельно, либо с привлечением третьих лиц, не уполномоченных производителем (поставщиком) на проведение гарантийного ремонта.



ВНИМАНИЕ!

Запрещается вносить в конструкцию изделия изменения и проводить доработки, не предусмотренные заводом-изготовителем.

10 ТЕХНИЧЕСКИЙ ПАСПОРТ

Основные технические характеристики пилы торцовочной выдвигной электрической ЗТП-255/2300 профи приведены в таблице 4.

Таблица 4

Наименование параметра	Значение
Номинальная мощность, Вт	2300
Номинальный ток, А	10,45
Номинальное напряжение, В~	220
Номинальная частота тока, Гц	50
Электродвигатель	Однофазный коллекторный с двойной изоляцией
Класс изделия	 / II
Скорость вращения пильного диска, об/мин	5000
Максимальная длина пропила, мм	305
Максимальная глубина пропила, мм	90
Диаметр пильного диска, мм	255
Посадочный диаметр пильного диска, мм	30
Угол наклона пильного диска	0° – 45°
Угол поворота основания (поворотного стола)	-45° – +45°
Размер пропила:	
- угол поворота основания 0°, наклон диска 0°, мм	90×305
- угол поворота основания 45°, наклон диска 0°, мм	90×210
- угол поворота основания 0°, наклон диска 45°, мм	40×305
- угол поворота основания 45°, наклон диска 45°, мм	40×210
Вес нетто/брутто, кг	14/17,5 кг

Гарантийный срок эксплуатации изделия на территории Украины составляет 12 месяцев с момента покупки. Дата изготовления указана на табличке изделия.

Поставщик: ООО «Демикс», 03039, г. Киев, переулок Руслана Лужевского, дом 14, корпус 7, офис 32, контактный телефон: (044) 369-57-00, (056) 375-43-22. Производитель и его адрес указаны в сертификате соответствия изделия. Срок службы изделия составляет 3 года с момента покупки. Срок годности 10 лет. Гарантийный срок хранения 10 лет. Условия хранения: хранить в сухом месте, защищенном от воздействия влаги и прямых солнечных лучей, при температуре от плюс 5 °С до плюс 40 °С, относительной влажностью воздуха не более 80% и отсутствием прямого воздействия атмосферных осадков.

Правила и условия эффективного и безопасного использования изделия указаны в руководстве по эксплуатации. Изделие не содержит вредных для здоровья веществ. Претензии потребителей на территории Украины принимает ООО «Демикс».

Ремонт и техническое обслуживание необходимо осуществлять в авторизованных сервисных центрах ООО «Демикс», указанных в Приложении № 1 к Руководству по эксплуатации (справочная информация: (056) 375-43-22).

Изделия ТМ ЗЕНИТ ПРОФИ (в зависимости от типа инструмента) соответствуют требованиям ДСТУ, указанным в сертификатах соответствия и декларациях соответствия техническим регламентам.

Изделие, отслужившее свой срок эксплуатации, принадлежности и упаковку следует сдавать на экологически чистую утилизацию (рециркуляцию) отходов.

11 КОМПЛЕКТНОСТЬ

Комплектность изделия приведена в Таблице 5.

Таблица 5

Наименование	Количество, шт
Пила торцовочная выдвижная электрическая ЗТП-255/2300 профи	1
Руководство по эксплуатации	1
Гарантийный талон	1
Приложение №1 (Список сервисных центров)	1
Ключ шестигранный	1
Зажимная струбцина	1
Выдвижная опора	2
Пылесборный мешок	1
Пильный диск	1

Производитель оставляет за собой право на внесение изменений в технические характеристики и комплектацию изделия без предварительного уведомления.

12 УТИЛИЗАЦИЯ

Не выкидывайте изделие, принадлежности и упаковку вместе с бытовым мусором. Отслужившие свой срок изделие, принадлежности и упаковку следует сдавать на экологически чистую утилизацию (рециркуляцию) отходов на предприятия, соответствующие условиям экологической безопасности.



ВНИМАНИЕ!

Ремонт, модификация и проверка электроинструментов ЗЕНИТ ПРОФИ должны проводиться только в авторизованных сервисных центрах ЗЕНИТ ПРОФИ. При использовании или техобслуживании инструмента всегда следите за выполнением всех правил и норм безопасности.



ПРИМЕЧАНИЕ

Торговая марка ЗЕНИТ ПРОФИ непрерывно работает над усовершенствованием своих изделий, поэтому мы сохраняем за собой право на внесение изменений в технические данные, упомянутые в данном Руководстве по эксплуатации (Техническом паспорте) и комплектацию без предварительного уведомления.

Посібник (інструкція) з експлуатації

(переклад інструкції з оригіналу)



УВАГА!

ШАНОВНИЙ ПОКУПЕЦЬ!

При покупці пили торцювальної висувної електричної ЗТП-255/2300 профи вимагайте перевірки її працездатності пробним запуском і перевірки відповідності комплектності (розділ 11 «Комплектність» Посібника з експлуатації).

Перед експлуатацією пили торцювальної висувної електричної уважно вивчіть Посібник з експлуатації та дотримуйтесь заходів безпеки при роботі.

Переконайтеся, що Гарантійний талон повністю і правильно заповнений. В процесі експлуатації дотримуйтесь вимог Посібника з експлуатації (Технічного паспорта).

1 ВСТУП

1.1 Пила торцювальна висувна електрична ЗТП-255/2300 профи (далі - виріб) є стаціонарним інструментом і призначена для виконання поперечного розрізу, різу під нахилом, різу під кутом дерев'яних, пластикових або алюмінієвих профілів і порівнянних з ними матеріалів відповідними пиляльними дисками в побутових умовах. Інші матеріали, зокрема сталь, бетон і мінеральні матеріали, розпилювати забороняється.

1.2 Знак в маркуванні  означає наявність в конструкції виробу подвійної ізоляції (клас II, ГОСТ 12.2.013.0-91), заземляти виріб при роботі не потрібно.

Уважно вивчіть даний Посібник з експлуатації, в тому числі пункт 2 «Заходи безпеки». Тільки таким чином Ви зможете навчитися правильно поводитися з інструментом і уникнете помилок і небезпечних ситуацій.



УВАГА!

Упущення, допущені при дотриманні вказівок та інструкцій з техніки безпеки, можуть стати причиною ураження електричним струмом, пожежі та важких травм.

2 ЗАХОДИ БЕЗПЕКИ

2.1 Загальні правила безпеки



ПОПЕРЕДЖЕННЯ

Перед використанням обладнання повинні бути вжиті всі необхідні заходи обережності для того, щоб зменшити ступінь ризику загоряння, удару електричним струмом і знизити ймовірність пошкодження корпусу і деталей виробу. Ці запобіжні заходи включають в себе нижчеперелічені пункти.

Уважно прочитайте всі вказівки, перш ніж Ви спробуєте використовувати інструмент і збережіть їх.

З метою безпечного використання:

2.1.1 Підтримуйте чистоту і порядок на робочому місці. Будь яка перешкода на робочому місці або на робочому столі може стати причиною травми.

2.1.2 Приймайте до уваги обстановку, яка оточує робоче місце. Підтримуйте хороше освітлення на робочому місці. Не працюйте інструментом поблизу легкозаймистих рідин або газів.

2.1.3 Остерігайтеся удару електричним струмом. Не торкайтеся заземлених поверхонь, наприклад, трубопроводів, радіаторів, кухонних плит, корпусів холодильників. Не працюйте з приладом під дощем і снігом. Не використовуйте електроінструмент в приміщеннях з підвищеною вологістю. Захищайте виріб від дощу та вологи. Проникнення води в корпус виробу може призвести до ураження електричним струмом.

2.1.4 Під час роботи з інструментом не дозволяйте дітям перебувати поблизу. Не дозволяйте стороннім доторкатися до інструменту або подовжувача. Сторонні особи не повинні перебувати на робочому місці.

2.1.5 Закінчивши роботу, зберігайте інструмент в спеціально відведеному місці для зберігання електроінструменту. Місце для зберігання електроінструменту має бути сухим, недоступним для сторонніх осіб і замикатися на замок. Діти не повинні мати доступ до електроінструменту.

2.1.6 Не втручайтеся в роботу механізмів, прикладаючи зайву силу. Робота виконується якісніше і безпечніше, якщо електроінструмент експлуатується згідно передбачених норм, навантажень, зусиль і швидкості.

2.1.7 Адекватно вибирайте інструмент для кожної конкретної роботи. Не намагайтеся виконати малопотужним побутовим приладом роботу, яка призначена для високопотужного професійного електроінструменту. Не використовуйте електроінструмент в цілях, для яких він не призначений.

2.1.8 Зверніть увагу на вибір робочого одягу. Не надягайте просторий одяг або прикраси, тому що їх можуть зачепити частини що рухаються. На час роботи поза приміщенням рекомендується надягати гумові рукавички і черевики з неслизькою підошвою. Приховуйте довге волосся головним убором.

2.1.9 Користуйтеся захисними окулярами. Одягайте маску для обличчя або маску проти пилу, якщо при роботі виділяється пил.

2.1.10 Використовуйте обладнання для відведення пилу і бруду, якщо це передбачено. Переконайтеся, що Ви використовуєте відповідні пристрої для підключення подібного обладнання.

2.1.11 Не допускайте псування електрошнура. Ніколи не переносите інструмент утримуючи його за шнур електроживлення. Не тягніть за шнур з метою вийняти вилку з розетки. Оберігайте шнур від впливу високих температур, мастильних матеріалів та предметів з гострими кромками.

2.1.12 Перед початком роботи закріпіть оброблювану деталь у лещатах. Це безпечніше, ніж тримати заготовку в руці, а також звільняє обидві руки для роботи з інструментом.

2.1.13 Будьте уважні. Постійно майте хорошу точку опори і не втрачайте

рівноваги.

2.1.14 Уважно і відповідально ставтеся до технічного обслуговування електроінструменту і його ремонту. Для досягнення кращих робочих характеристик і забезпечення більшої безпеки при роботі обережно поводьтеся з приладом і утримуйте його в чистоті. При змащуванні і заміні аксесуарів дотримуйтесь вказівок у відповідних інструкціях. Періодично оглядайте електрошнур інструменту і в разі його пошкодження відремонтуйте його в уповноваженому сервісному центрі. Періодично оглядайте подовжувачі, які Ви використовуєте, і в разі пошкодження замініть їх. Рукоятки інструменту повинні бути сухими та чистими, не допускайте їх забруднення мастильними матеріалами.

2.1.15 Вийміть вилку електрошнура з розетки, якщо інструмент не використовується, перед початком техобслуговування, а також перед заміною аксесуарів.

2.1.16 Вийміть всі регульовальні і гайкові ключі. Візьміть собі за правило, перед тим як включити електроінструмент перевірити, чи всі ключі вийняті з нього.

2.1.17 Уникайте несподіваного запуску двигуна. Не переносьте підключений до електромережі електроінструмент тримаючи палець на вимикачі. Перед тим як вставити штепсель в розетку переконайтеся що вимикач знаходиться в положенні «Вимк.».

2.1.18 Працюючи поза приміщенням користуйтеся подовжувачами. В цьому випадку використовуйте тільки подовжувачі, які призначені для роботи на вулиці. Вони мають відповідне маркування. Подовжувачі повинні розмотуватися на повну їх довжину.

2.1.19 Будьте пильні. Слідкуйте за тим, що Ви робите. Дотримуйтесь здорового глузду. Не працюйте з приладом якщо Ви стомилися, прийняли ліки, що містять наркотичні речовини або ліки, які можуть викликати сонливість, а також алкоголь і будь-які інші засоби і продукти, що погіршують увагу і зосередженість.

2.1.20 Перевіряйте пошкоджені деталі. Перш ніж продовжити експлуатацію електроінструменту слід ретельно перевірити захисний кожух чи інші деталі, які мають пошкодження з метою встановити що вони в робочому стані і виконують призначену їм функцію. Перевірте надійність кріплення рухомих деталей, справність деталей, правильність складання та будь-які інші параметри, які можуть вплинути на їх роботу. Захисний кожух або будь-які інші пошкоджені деталі необхідно відремонтувати або замінити в уповноваженому сервісному центрі. Несправні перемикачі замініть в уповноваженому сервісному центрі. Не працюйте з інструментом з несправним перемикачем «Вкл.\Вимк.».

2.1.21  **УВАГА!** Щоб уникнути травм використовуйте тільки ті аксесуари або пристрої, які вказані в цьому Посібнику з експлуатації або в каталозі ТМ ЗЕНИТ ПРОФИ.

2.1.22 Ремонт електроінструменту має здійснюватися виключно в уповноваженому сервісному центрі з використанням тільки оригінальних запасних частин ТМ ЗЕНИТ ПРОФИ. В іншому випадку можливе нанесення серйозної шкоди здоров'ю користувача.

2.2 Особливі вимоги експлуатації виробу (Заходи безпеки)

2.2.1 Застосовувати виріб дозволяється тільки у відповідності з призначенням, зазначеним у Посібнику з експлуатації.



УВАГА! Відповідальність за шкоду і нещасні випадки, пов'язані із застосуванням виробу не за призначенням, несе Користувач.

2.2.2 При експлуатації виробу необхідно дотримуватися всіх вимог Посібника з експлуатації (Технічного паспорту), дбайливо поводитися з ним, не піддавати його ударам, перевантаженням, дії бруду і нафтопродуктів. До роботи з виробом допускаються тільки особи, які пройшли відповідне навчання і мають допуск до роботи з електроінструментом.

2.2.3 При роботі з виробом необхідно дотримуватися таких правил:

- Всі види робіт з підготовки виробу до роботи, технічне обслуговування та ремонт робити тільки при відключеній від електромережі штепсельної вилці.

- Включати в електромережу виріб тільки перед початком роботи.

- Підключати, відключати виріб від електромережі штепсельною вилкою тільки при вимкненому перемикачі «Вкл./ Вимк.» виробу.

- Відключати від електромережі штепсельною вилкою при зміні пиляльного диску, при перенесенні виробу з одного робочого місця на інше, при перерві в роботі, після закінчення роботи.

- Відключати виріб вимикачем при раптовій зупинці (зникнення напруги в електромережі, перевантаження електродвигуна).

- При роботі необхідно користуватися засобами захисту: захисними окулярами, респіратором, протишумовими навушниками. Використовувати неслизьке взуття.

- Не носити виріб за шнур електроживлення, не обертати його навколо руки, або інших частин тіла.

- Не допускати натягування, перекручення та попадання під різні вантажі шнура електроживлення, зіткнення його з гарячими і масляними поверхнями (шнур електроживлення рекомендується підвішувати).

- Перевіряти відповідність типа пиляльного диску матеріалу оброблюваної заготовки.

- Перевіряти виріб на наявність пошкоджень кожного разу перед початком роботи на ньому: особливу увагу приділяти перевірці захисних механізмів і пристроїв безпеки.

- Перед кожним використанням перевіряти належне закриття захисного кожуха диску. Не працювати з виробом, якщо захисний кожух пиляльного диску не переміщується вільно. Ніколи не закріплювати і не прив'язувати кожух диску у відкритому положенні.

- Перед включенням виробу переконатися, що всі ключі і сторонні предмети відсутні у виробі і в робочій зоні виробу.

- Ніколи не нахилятися над пиляльним диском.

- Слідкувати, щоб рукоятка була сухою і чистою.

- Слідкувати, щоб нижня частина основи була міцно закріплена і залишалася нерухомою при експлуатації.
- Для розпилу тонких заготівель використовувати тільки пиляльні диски з дрібним зубом.
- Перед використанням пиляльного диску уважно перевіряти його на відсутність тріщин або інших пошкоджень і у випадках, якщо дефекти будуть виявлені, негайно замінити пиляльний диск. Використовувати тільки добре заточені пиляльні диски. Пошерблені пиляльні диски негайно замінити, так як велика небезпека зворотного удару.
- Оглядати заготівлю на предмет відсутності в ній гвинтів, цвяхів, шнурів, проводів або інших сторонніх предметів.
- Не використовувати виріб у присутності легкозаймистих рідин або газів.
- Ніколи не використовувати для розпилу кілька заготівель одночасно. Це може призвести до заклинювання пиляльного диску.
- Перед ввімкненням переконайтесь, що шпindel пиляльного диску розблокований і диск вільно обертається.
- Перед різкою дочекайтеся набору повної швидкості пиляльного диску.
- Працювати в навушниках, захисних окулярах, в масці, що захищає від пилу.
- При різанні заготівлі тримати руки подалі від траєкторії пиляльного диску. Уникати контакту з диском, що обертається за інерцією.
- Перед проведенням всіх типів робіт оброблювану деталь (заготівлю) необхідно міцно прикріплювати до поворотної основи (поворотного столу) за допомогою струбцини. Закріплювати заготівлю необхідно без перекосів. Не тримати заготівлю руками при обробці.
- Дочекайтеся повної зупинки обертання пиляльного диску, перш ніж приступити до переміщення оброблюваної заготівлі, зміни налаштувань або видалення стружки.
- Розпилювати тільки такі заготівлі, розміри і конструкція яких забезпечують їх стійке кріплення на виробі.
- Не видаляти будь які обрізки або інші частини з оброблюваної заготівлі під час роботи виробу і коли різуча головка не зафіксована у верхньому положенні.
- Не зупиняти пиляльний диск рукою.
- Перед технічним обслуговуванням переконатися, що виріб відключений від електромережі і пиляльний диск не обертається.
- Зберігати і використовувати пиляльні диски у відповідності з інструкціями підприємства-виробника.
- Не перевантажувати виріб.
- По закінченні роботи виріб має бути очищений від пилу і бруду.



УВАГА! Деякі види пилу (наприклад, пил дуба, бука, ясена), а також хімічні речовини (наприклад, свинець з фарби на свинцевій основі, якою покрита заготівля, або інші речовини, що виділяються після хімічно оброблених пиломатеріалів) при попаданні в легені можуть викликати важкі захворювання. Рекомендується використовувати респиратори, призначені для фільтрації мікроскопічних частинок. Підключайте до виробу витяжну установку або пилосос через адаптер. Слідкуйте за герметичністю з'єднань адаптера, пилосбірника. Пил на робочому місці не здувати. Слідкуйте за вентиляцією приміщення.



УВАГА! Якщо виріб має лазерний покажчик лінії розпилу - уникайте

безпосереднього потрапляння лазерного променя в очі. Ніколи не дивіться в точку виходу лазерного випромінювання.

Зберігати виріб слід у сухому недоступному для дітей та сторонніх місці. Температура зберігання повинна бути в інтервалі від плюс 5 °С до плюс 40 °С, відносною вологістю повітря не більше 80% і відсутністю прямої дії атмосферних опадів. При внесенні виробу з холоду в тепле приміщення необхідно дати йому прогрітися протягом не менше 2 годин. Після цього виріб можна підключати до електромережі.

2.2.4 Забороняється:

- Заземляти виріб;
- Експлуатувати й зберігати виріб в приміщеннях з вибухонебезпечним, а також хімічно активним середовищем, що руйнує метали і ізоляцію;
- Експлуатувати виріб в умовах впливу крапель і бризок, на відкритих майданчиках під час снігопаду та дощу;
- Залишати без нагляду виріб, підключений до електромережі;
- Передавати виріб особам, які не мають права користування ним;
- Експлуатувати виріб при виникненні під час його роботи хоча б однієї з таких несправностей:

- 1) Пошкодження штепсельної вилки або шнура електроживлення.
- 2) Несправний вимикач або його нечітка робота.
- 3) Іскріння щіток на колекторі, що супроводжується появою кругового вогню на його поверхні.
- 4) Швидкість обертання падає до ненормальної величини.
- 5) Корпус двигуна перегрівається.
- 6) Поява диму або запаху, характерного для ізоляції, що горить.
- 7) Поламка або поява тріщин у корпусних деталях.
- 8) Пошкодження, деформація або затуплення пиляльного диску.
- 9) Пошкодження захисних механізмів або пристроїв.

2.2.5 Дозволяється проводити роботи виробом без індивідуальних діелектричних засобів захисту.

3 ОПИС І РОБОТА

3.1 Призначення виробу

3.1.1 Пила торцювальна висувна електрична ЗТП-255/2300 профи застосовується для виконання поперечного розрізу, різу під нахилом, різу під кутом дерев'яних, пластикових або алюмінієвих профілів і порівнянних з ними матеріалів відповідними пиляльними дисками в побутових умовах. Інші матеріали, зокрема сталь, бетон і мінеральні матеріали, обробляти забороняється. Робочим інструментом виробу є пиляльний диск діаметром 255 мм.

3.1.2 Виріб повинен експлуатуватися в інтервалі робочих температур від +5 °С до +40 °С, відносною вологістю повітря не більше 80% і відсутністю прямої дії атмосферних опадів і надмірної запиленості повітря. Електроживлення виробу здійснюється від однофазної мережі змінного струму напругою 220 В, частотою 50 Гц.

Застосування у виробі колекторного електроприводу з подвійною ізоляцією

забезпечує максимальну електробезпеку при роботі від мережі змінного струму напругою 220 В без застосування індивідуальних засобів захисту і заземлюючих пристроїв.

3.1.3 У зв'язку з постійною діяльністю по вдосконаленню виробу, виробник залишає за собою право вносити в його конструкцію незначні зміни, які не відображені в цьому Посібнику з експлуатації (Технічному паспорті) і не впливають на ефективну і безпечну роботу інструменту.

3.2 Технічні характеристики

Основні технічні характеристики пили торцювальної висувної електричної ЗТП-255/2300 профи представлені у таблиці 1.

Таблиця 1

Найменування параметру	Значення
Номінальна потужність, Вт	2300
Номінальний струм, А	10,45
Номінальна напруга, В~	220
Номінальна частота струму, Гц	50
Електродвигун	Однофазний колекторний з подвійної ізоляцією
Клас виробу	 / II
Швидкість обертання пиляльного диску, об/хв.	5000
Максимальна довжина пропилу, мм	305
Максимальна глибина пропилу, мм	90
Діаметр пиляльного диску, мм	255
Посадковий діаметр пиляльного диску, мм	30
Кут нахилу пиляльного диску	0° – 45°
Кут повороту основи (поворотного стола)	-50° – +50°
Розмір пропилу:	
- кут повороту основи 0°, нахил диску 0°, мм	90×305
- кут повороту основи 45°, нахил диску 0°, мм	90×210
- кут повороту основи 0°, нахил диску 45°, мм	40×305
- кут повороту основи 45°, нахил диску 45°, мм	40×210
Вага нетто/брутто, кг	14/17,5 кг
Строк служби, років	3

3.3 Склад виробу

Зовнішній вигляд пили торцювальної висувної електричної ЗТП-255/2300 профи показаний на малюнках 1.

Малюнок 1

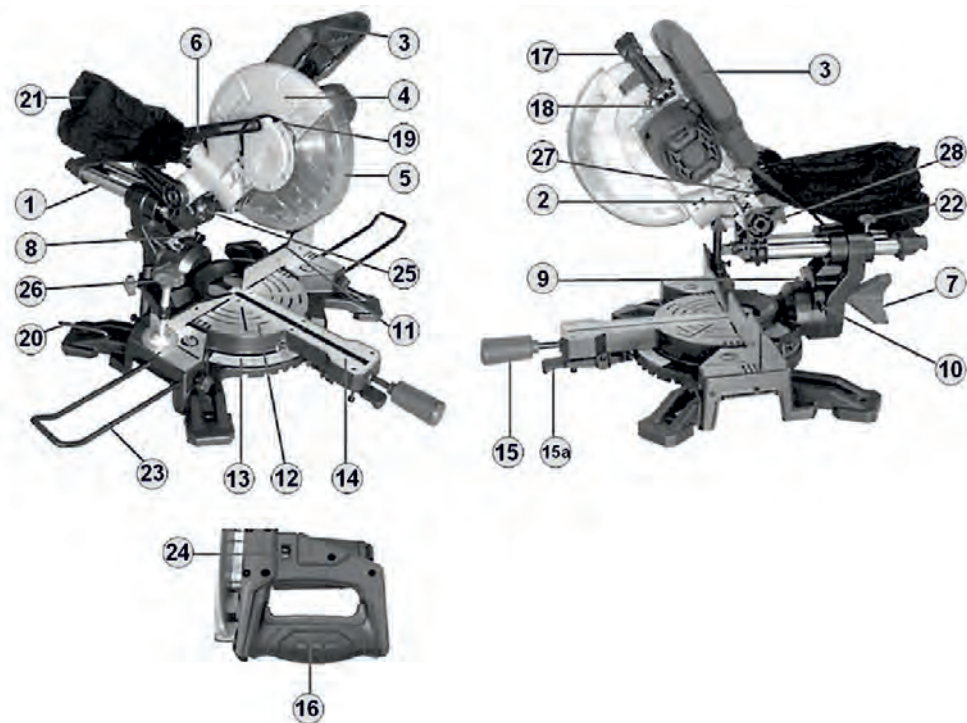

1. Паралельні напрямні штанги пиляльної головки
2. Фіксатор вертикального положення ріжучої головки
3. Основна рукоятка
4. Верхній захисний кожух пиляльного диску
5. Нижній рухомий захисний кожух пиляльного диску
6. Важіль рухомого захисного кожуха пиляльного диску
7. Пристрій фіксації кута нахилу ріжучої головки
8. Шкала нахилу ріжучої головки
9. Гвинти точного калібрування кута нахилу ріжучої головки 45°
10. Гвинт обмежувача кута нахилу ріжучої головки 0° (вертикальне положення)
11. Фронтальний упор
12. Поворотний стіл (основа)
13. Шкала повороту основи (поворотного столу)
14. Вставка поворотного столу
15. Рукоятка з фіксатором положення поворотного столу (15a)
16. Клавіша перемикача «Вкл/Вимк» (вимикача)

17. Важіль блокування пристрою фіксації вертикального положення ріжучої головки (важіль відмикання)
18. Кнопка блокування шпинделя
19. Пластина нижнього рухомого захисного кожуха пиляльного диску
20. Шестигранний ключ
21. Мішок для збору пилу
22. Фіксатор положення ріжучої головки
23. Висувна опора
24. Кнопка включення лазерного покажчика лінії розпилу
25. Лазерний покажчик лінії розпилу
26. Затискна струбцина
27. Регулятор глибини занурення пиляльного диску
28. Фіксатор транспортувального положення пиляльної головки

3.4 Пристрій і принцип роботи

3.4.1 Виріб складається з наступних основних частин: електродвигуна, ріжучої головки з встановленим на ній пиляльним диском, основний рукоятки з вимикачами для двигуна і лазерного покажчика лінії розпилу, нерухомого і рухомого захисних кожухів пиляльного диску, пристрої нахилу пиляльного диска, пристрої повороту основи (поворотного стола), лазерного покажчика лінії розпилу, адаптера для підключення засобів пиловидалення, або мішка для збору пилу.

3.4.2 Наявність направляючих штанг дає можливість рухати ріжучу головку з пиляльним диском в поперечному для оброблюваної заготівлі напрямку, збільшуючи ширину пропили.

3.4.3 Фіксація заготівлі здійснюється притиском оброблюваної заготівлі до фронтального упору (11) і затисканням струбциною (26).

3.4.4 Виріб забезпечений адаптером (21) для підключення мішка для збору пилу або засобів пиловидалення (пилососу).

3.4.5 Включення виробу здійснюється натисканням клавіші (16), а відключення - відпусканням клавіші (16).

3.4.6 Виріб має конструкцію, що дозволяє робити пропили під нахилом за допомогою зміни кутів нахилу ріжучої головки і поворотного столу.

3.4.7 У зв'язку з постійним удосконаленням виріб може мати незначні відмінності від опису та малюнків, які не погіршують його експлуатаційні властивості.

4 ПІДГОТОВКА ВИРОБУ ДО ВИКОРИСТАННЯ



УВАГА! Забороняється починати роботу виробом, не виконавши вимог по техніці безпеки, зазначених у розділі 2 «Заходи безпеки» цього Посібника з експлуатації.

4.1 Після транспортування виробу в зимових умовах, у разі його включення в теплом приміщенні, необхідно витримати виріб при кімнатній температурі не менше 2 годин до повного висихання вологи (конденсату) на ньому.

4.2 Перед введенням виробу в експлуатацію необхідно:

- Перевірити за допомогою косинця кут встановлення кута нахилу пиляльного диску на 90° відносно площини основи (покажчик кута нахилу ріжучої головки на шкалі (8) повинен вказувати значення 0°). Для точного калібрування кута нахилу пиляльного диску 0° за шкалою (8) необхідно:

- пересунути ріжучу головку по напрямним штангам в крайнє заднє положення і затягнути фіксатор положення ріжучої головки (22),
- встановити косинець між площиною пиляльного диску і площиною поворотного столу (12) і за допомогою обертання гвинта обмежувача кута нахилу ріжучої головки (10) домогтися прилягання всіх площин поворотного столу і пиляльного диску до площин косинця.

- Відрегулювати фронтальний упор. Для цього необхідно:

- опустити ріжучу головку і зафіксувати її в нижньому положенні за допомогою фіксатора (2),

- переконатися в тому, що поворотний стіл встановлений на значенні 0° за шкалою повороту основи (13),

- помістити косинець між фронтальним упором і пиляльним диском,

- послабити гвинти кріплення фронтального упору (ключ в комплект не входить) і відрегулювати положення фронтального упору таким чином, щоб він і пиляльний диск своїми площинами стосувалися площин косинця,

- затягнути гвинти кріплення фронтального упору.

- Встановити виріб на міцній горизонтальній поверхні, так, щоб всі чотири опори спиралися на цю поверхню. При необхідності зафіксувати опори гвинтами. Всі кришки і кожухи повинні бути міцно закріплені.

- Переконатися, що встановлений відповідно до рекомендацій виробника пиляльних дисків для даного виду оброблюваного матеріалу пиляльний диск надійно закріплений і вільно обертається, а також у тому, що всі рухомі частини виробу вільно переміщуються. Для зняття пиляльного диску поверніть нижній захисний кожух (5) у верхнє положення. Натисніть і утримуйте в натиснутому стані кнопку блокування шпинделя (18) і поверніть пиляльний диск в таке положення, при якому він зафіксується, і не буде обертатися. Поверніть болт шпинделя за допомогою ключа (в комплект поставки не входить) за годинниковою стрілкою. Відверніть болт, зніміть зовнішній фланець та диск. Встановіть необхідний пиляльний диск і фланець на шпиндель та затягніть болт проти годинникової стрілки. Переведіть нижній захисний кожух в нижнє положення.

- Переконатися, що при опусканні ріжучої головки пиляльний диск не торкається вставки поворотного столу (14) при різних кутах нахилу ріжучої головки.



УВАГА!

Перед включенням виробу:

1. Переконайтеся, що напрямок обертання пиляльного диску співпадає з напрямком стрілки верхнього захисного кожуха.

2. Переконайтеся, що пиляльний диск розблокований і вільно обертається.

3. Переконайтеся, що клавіша вимикача електродвигуна діє правильно і повертається при її відпусканні.
4. Переконайтеся, що при опусканні ріжучої головки нижній захисний кожух піднімається автоматично, а при піднятті ріжучої головки захисний кожух автоматично закривається.
5. Для кріплення пиляльного диску забороняється застосовувати шайби, адаптери та шпindelні кільця, які не передбачені заводом-виготовлювачем.



УВАГА!

При заміні пиляльного диску після проведених розпилів диск залишається деякий час гарячим, що може призвести до термічних опіків. Охолодіть диск. Не очищуйте диск легкозаймистими рідинами або засобами. Обережно: зуби пиляльного диску дуже гострі. Завжди надягайте щільні рукавички при заміні диску.



УВАГА!

Ніколи не знімайте захисний кожух і не тримайте його відкритим. Ніколи не використовуйте виріб з несправним захисним кожухом або без нього.

- Переконайтеся, що при опущеній ріжучої головки при різних вертикальних кутах скосу пиляльний диск не входить в контакт з планкою для пропилів (вставкою поворотного столу) (14), встановленої в поворотному столі. У разі якщо пиляльний диск контактує з планкою для пропилів, необхідно послабити гвинти кріплення планки і вирівняти планку по всій довжині горизонтального ходу пиляльного диску, після чого гвинти затягнути.

- Зовнішнім оглядом переконайтеся у справності шнура електроживлення, вилки, в цілісності деталей корпусу виробу, в цілісності пиляльного диску і правильності його застосування.

- Перевірити чіткість роботи вимикача через короткочасне (2-3 рази) його включення, відповідності напрузі і частоті, зазначеним на маркувальній таблиці виробу (220 В ~, 50 Гц).

- Перевірити роботу виробу на холостому ході, зробивши кілька пробних включень, при цьому перевірити справність електрообладнання (відсутність диму і запаху, характерного для ізоляції, що горить), іскріння щіток на колекторі (не повинно бути «кругового вогню»), відсутність вібрації пиляльного диску.

- Переконайтеся, що лазерний покажчик лінії розпилу (25) збігається з проекцією пиляльного диску (кромкою розпилу). У разі якщо лазерний покажчик лінії розпилу вимагає регулювання - відрегулюйте його регульовальними гвинтами (29). Для перевірки зробіть пропили в окремому бруську. Увімкнення та вимкнення лазерного покажчика лінії розпилу здійснюється кнопкою (24).

4.3 При виявленні несправностей зверніться до сервісного центру, при вібрації або дефектах пиляльного диску - замініть пиляльний диск.

4.4 Для жорсткого утримання заготівлі завжди використовуйте затискну струбцину (26). Для кріплення заготівлі встановіть її в обраному для пиляння положенні (лінію розпилу вказує лазерний покажчик лінії розпилу (25)) і закріпіть її за допомогою вертикального затискного гвинта струбцини. Заготівлю завжди необхідно притискати до фронтального упору.



УВАГА!

Завжди дуже важливо надійно і правильно закріплювати заготовлю. Відсутність жорсткої фіксації заготівлі при розпилі може бути причиною пошкодження виробу і заготівлі, а також причиною нанесення травм користувачеві. Переконайтеся в тому, що пиляльний диск при опусканні не торкається затискної струбцини. При розпилі довгих заготівель використовуйте висувні опори, встановлювані в отвори (23).

4.5 Встановіть мішок для пилу або приєднайте шланг пилососу до адаптера для підключення пилососу.

4.6 При роботі в приміщеннях з підвищеною концентрацією пилу або дрібної тирси, особливо при роботі з металами, для запобігання електричного пробую необхідно використовувати пристрої струмового захисту.



УВАГА!

У критичних випадках, при роботі з металом, струмопровідна пил може накопичуватися всередині виробу. Це може привести до пошкодження електроізоляції виробу, що збільшить небезпеку ураження електричним струмом. Щоб уникнути накопичення пилу всередині виробу рекомендується щодня очищати вентиляційні отвори (дивіться пункт 6.2 «Порядок технічного обслуговування виробу»).

5 ВИКОРИСТАННЯ ВИРОБУ

5.1 При роботі з виробом необхідно:

- Виконувати всі вимоги розділу 2 (Заходи безпеки) цього Посібника з експлуатації;
- Підключати та відключати виріб від електромережі штепсельною вилкою тільки при вимкненому електродвигуні;
- При роботі з виробом в умовах температури навколишнього середовища менше +10 °С його необхідно прогріти включенням на холостому ходу від 0,5 до 1 хвилини.

5.2 Горизонтальний кут скосу

Можна встановити будь-який довільний горизонтальний кут скосу між 50° з лівого боку і 50° з правого боку, встановивши необхідний кут горизонтального скосу поворотом основи на необхідну величину за шкалою (13). Фіксація або розблокування поворотного столу здійснюється рукояткою фіксації положення поворотного столу (15). Стрілка покажчика кута повороту підстави вказує встановлений горизонтальний кут скосу. Розмітка шкали має крок в 1° з винесеними значеннями кутів скосу 10°, 20°, 22,5°, 30°, 40°, 50° в кожную сторону і позначку 0°.

5.3 Вертикальний кут скосу

Розблокуйте важіль пристрою фіксації кута нахилу ріжучої головки (7) поворотом проти годинникової стрілки. Встановіть необхідний кут вертикального скосу за шкалою кута нахилу ріжучої головки (8). Кут вертикального скосу може бути встановлений на будь-який кут між 0° і 45° з нахилом ріжучої головки вліво. Зафіксуйте положення ріжучої головки з обраним кутом скосу важелем пристрою фіксації кута нахилу ріжучої головки (7).



УВАГА! Перед розпилюванням не забувайте фіксувати вибрані кути вертикального і горизонтального скосу призначеними для цього фіксаторами.

5.4 Максимальні розміри заготівель

Максимальні розміри заготівель при різних кутах вертикального і горизонтального скосів (висота × ширина):

1. кут повороту основи 0° , нахил диску $0^\circ = 90 \text{ мм} \times 305 \text{ мм}$;



2. кут повороту основи 45° , нахил диску $0^\circ = 90 \text{ мм} \times 210 \text{ мм}$;



3. кут повороту основи 0° , нахил диску $45^\circ = 40 \text{ мм} \times 305 \text{ мм}$;



4. кут повороту основи 45° , нахил диску $45^\circ = 40 \text{ мм} \times 210 \text{ мм}$



5.5 Розпил з протяжкою та без протяжки

Проведіть необхідні налаштування виробу і зафіксуйте належним чином заготівлю (лінію розпилу вказує лазерний показчик лінії розпилу). Для розпилу без протяжки перемістіть ріжучу головку по напрямним штангам до упору назад в крайнє положення «від себе» (або встановіть необхідне положення) і зафіксуйте її в цьому положенні фіксатором положення ріжучої головки (22), розблокуйте ріжучу головку поворотом фіксатора (2), натисніть клавішу вимикача (16) і, дочекавшись набору максимальних обертів пиляльного диску, натисніть на важіль блокування (17) і зробіть пропилювання заготівлі з повільним рівномірним опусканням ріжучої головки.

При розпилі з протяжкою - перемістіть ріжучу головку до упору назад (від себе), розблокуйте ріжучу головку поворотом фіксатора (2) і, дочекавшись набору максимальних обертів пиляльного диску, зробіть пропилювання заготівлі з повільним рівномірним опусканням ріжучої головки з наступною рівномірною подачею ріжучої головки по напрямним штангам за напрямом «на себе».

5.6 При роботі включати виріб необхідно, коли ріжуча головка знаходиться у верхньому положенні без контакту пиляльного диску із заготівлею, а вимикати виріб слід після здійснення пропили на необхідну довжину і глибину (нижнє положення ріжучої головки). Після зупинки пиляльного диску необхідно підняти і зафіксувати ріжучу головку у верхньому положенні поворотом фіксатора (2).

5.7 При розпилюванні не прикладайте великих зусиль, так як це може призвести до передчасного зносу пиляльного диску, а також до пошкодження виробу. Якщо обороти пиляльного диску падають більш ніж на 20%, то зменште зусилля подачі і дайте пиляльному диску набрати повні оберти.

5.8 Не перевантажуйте виріб, слідкуйте за температурою корпусу електродвигуна, яка не повинна перевищувати 70 °С. Якщо інструмент нагрівся - дайте йому можливість якийсь час попрацювати без навантаження. При роботі дотримуйте циклічність: 20-30 хвилин роботи - перерва на час, достатній для охолодження двигуна виробу.



УВАГА!

Для запобігання нещасного випадку під час встановлення або заміни пиляльного диску, при проведенні налаштувань, слідкуйте за тим, щоб інструмент був вимкнений, і вилка вийнята з розетки. Відключайте виріб від електромережі під час перерв і після роботи.



УВАГА!

- В залежності від контуру заготівлі, наприклад круглого, для кріплення такої заготівлі можуть знадобитися допоміжні засоби.
- Не обробляйте заготівлі занадто малого розміру, так як надійний затиск таких заготівель не буде забезпечений.
- Остерігайтеся втягування заготівлі пиляльним диском в щілину між пиляльним диском і фронтальним упором. Ця небезпека зростає при розпилі з горизонтальним скосом.
- При розпилі тонких заготівель проявляйте особливу обережність - вони можуть вібрувати і розламуватися.

5.9 Слідкуйте за тим, щоб вентиляційні отвори для охолодження виробу були завжди чистими і відкритими.



ЗАСТЕРЕЖЕННЯ

Перевірте і переконайтеся в тому, що оброблювана заготівля утримується належним чином.

Переконайтеся в тому, що вентиляційні отвори очищені при роботі в запилених умовах.

Переконайтеся в тому, що іскри, що утворюються в процесі роботи, не є джерелом небезпеки, наприклад, не потрапляють на людей або не запалюють вогнебезпечні речовини.

Завжди використовуйте засоби захисту очей, органів дихання та органів слуху.

Якщо виріб не використовується, він повинен бути відключений від джерела електроживлення.

5.10 Після закінчення роботи:

- Відключіть виріб від електромережі.
- Очистіть виріб, і додаткові приналежності від пилу і бруду. У разі сильного забруднення протріть виріб вологою серветкою, що виключає випадання вологи на інструмент у вигляді крапель. Після цього витріть виріб насухо. Забороняється використовувати для цих цілей агресивні до пластмаси, гуми і металам очисники (наприклад, ацетон, розчинники, кислоти тощо).
- Зберігайте виріб у сухому, провітрюваному приміщенні. При тривалому зберіганні металеві зовнішні вузли та деталі покрийте шаром консерваційного мастила. Умови зберігання і транспортування повинні виключати можливість механічних пошкоджень і впливу атмосферних опадів.

6 ТЕХНІЧНЕ ОБСЛУГОВУВАННЯ ВИРОБУ

6.1 Загальні вказівки

Щоб уникнути пошкоджень, для забезпечення довговічності і надійного виконання функцій виробу, необхідно регулярно виконувати описані далі роботи з технічного обслуговування. Гарантійні претензії приймаються тільки при правильному і регулярному виконанні цих робіт. При недотриманні цих вимог підвищується небезпека травмування!

Користувач виробу може виконувати тільки роботи з догляду і технічного обслуговування, які описані в цьому Посібнику з експлуатації (пункти Розділу 6.2). Всі інші роботи повинні виконуватися тільки в спеціалізованих майстернях ТМ ЗЕНИТ ПРОФИ.

6.2 Порядок технічного обслуговування виробу

6.2.1 Перевірка встановлених гвинтів.

Регулярно перевіряйте всі встановлені на виробі гвинти, слідкуйте за тим, щоб вони були як слід затягнуті. негайно затягніть гвинт, який виявиться ослабленим. Невиконання цього правила загрожує серйозною небезпекою.

6.2.2 Технічне обслуговування двигуна.

Проявляйте належну увагу, слідкуючи за тим, щоб обмотка не була пошкоджена і не залита маслом або водою, а вентиляційні отвори були очищені від пилу і бруду.

6.2.3 Щоб уникнути накопичення пилу всередині виробу рекомендується щодня очищати вентиляційні отвори двигуна.

Для цього:

- Вийміть вилку електрошнур з штепсельної розетки;
- Продуйте вентиляційні прорізи сухим стисненим повітрям;
- Зробіть очистку вентиляційних прорізів м'якої неметалевою щіткою або сухою протиральною тканиною.

Регулярно очищайте вставку і канал поворотного столу, а також канал пиловидалення на адаптері (21).

Ні в якому разі не використовуйте для чищення металеві предмети, так як вони можуть пошкодити внутрішні деталі виробу.

6.2.4 Перед тривалою перервою в експлуатації і зберіганням, а також після роботи очищайте виріб від пилу і бруду без застосування агресивних до

пластмаси, гумі і металам очищувачів. При тривалому зберіганні металеві зовнішні вузли та деталі покрийте шаром консерваційного мастила. Зберігайте виріб у сухому приміщенні.



УВАГА! Ніколи не бризкайте водою на виріб при його очищенні. Виріб слід очищати тільки сухою (або трохи вологою) серветкою! Не використовуйте їдкі очисники, які можуть пошкодити металеві, пластмасові та гумові частини виробу!

Для того щоб інструмент працював довго і надійно ремонтні, сервісні та регулювальні роботи повинні проводитися тільки фахівцями в сервісних центрах ТМ ЗЕНИТ ПРОФИ.

6.3. Періодичне обслуговування

Періодичне обслуговування проводиться в сервісних центрах ТМ ЗЕНИТ ПРОФИ (перелік та контактні дані сервісних центрів зазначені в Додатку № 1 Посібника з експлуатації) і включає:

- Перевірку стану корпусних деталей;
- Перевірку опору ізоляції відповідно до ГОСТ 12.2.013.0-91;
- Перевірку стану колектора якоря;
- Перевірку стану деталей редуктора (шестернею, підшипників);
- Перевірку стану щіток і їх заміну (при необхідності);
- Заміну мастила редуктора.



УВАГА!

Технічне обслуговування повинне проводитися регулярно протягом усього строку служби виробу.

Без проведення технічного обслуговування покупець втрачає право гарантійного обслуговування.

При рекомендованих умовах експлуатації виріб буде справно працювати весь гарантований строк служби. Дотримання рекомендованих правил експлуатації дозволить Вам уникнути передчасного виходу з ладу окремих частин виробу і всього виробу в цілому.

Якщо виріб внаслідок інтенсивної експлуатації вимагає періодичне обслуговування, пов'язане із заміною мастила, щіток, очищенням колектора тощо, то ці роботи виконуються за рахунок споживача.

Технічне обслуговування в сервісних центрах не входить в гарантійні зобов'язання виробника і продавця.

Сервісні центри надають платні послуги з проведення періодичного технічного обслуговування.

Після закінчення строку служби можливе використання виробу за призначенням, якщо його стан відповідає вимогам безпеки і виріб не втратив свої функціональні властивості. Висновок видається уповноваженими сервісними центрами ТМ ЗЕНИТ ПРОФИ.

7 ПОТОЧНИЙ РЕМОНТ СКЛАДОВИХ ЧАСТИН ВИРОБУ

7.1 Усунення наслідків відмов і пошкоджень

Перелік можливих несправностей і методів їх усунення наведено в таблиці 2.

Таблиця 2

Несправність	Імовірна причина несправності	Дії по усуненню
При включенні виробу електродвигун не працює	Немає напруги в мережі	Перевірте напругу в електромережі
	Несправний вимикач	Зверніться в сервісний центр для ремонту або заміни
	Обрив шнура електроживлення або монтажних проводів	Зверніться в сервісний центр для ремонту або заміни
	Обрив в обмотці якоря або статора	Зверніться в сервісний центр для ремонту
	Повний знос щіток	Зверніться в сервісний центр для заміни
Круговий вогонь на колекторі якоря	Несправність в обмотці якоря	Зверніться в сервісний центр для ремонту
	Знос або «зависання» щіток	Зверніться в сервісний центр для заміни
Електродвигун не розвиває повних обертів (не працює на повну потужність)	Низька напруга електромережі	Перевірте напругу в електромережі
	Знос щіток	Зверніться в сервісний центр для заміни
	Міжвиткове замикання, обрив в обмотці якоря	Зверніться в сервісний центр для ремонту або заміни
	Несправний вимикач	Зверніться в сервісний центр для ремонту або заміни
	Заклинювання рухомих частин виробу	Зверніться в сервісний центр для ремонту
Електродвигун зупинився при роботі	Повний знос щіток	Зверніться в сервісний центр для заміни
	Заклинювання редуктора	Зверніться в сервісний центр для ремонту

Електродвигун перегрівається	Інтенсивний режим роботи, робота з максимальним навантаженням	Змініть режим роботи, знизьте навантаження
	Висока температура навколишнього середовища, слабка вентиляція, засмічені вентиляційні отвори	Прийміть заходи до зниження температури, поліпшення вентиляції, зробіть очищення вентиляційних отворів
	Заклинювання рухомих частин виробу	Зверніться в сервісний центр для ремонту
	«Згорів» двигун або обрив в обмотці двигун	Зверніться в сервісний центр для ремонту

7.2 Ремонт виробу повинен проводитися спеціалізованим підрозділом в гарантійних майстернях (перелік та контактні дані сервісних центрів зазначені у Додатку № 1 Посібника з експлуатації).

8 СТРОК СЛУЖБИ, ЗБЕРІГАННЯ, ТРАНСПОРТУВАННЯ

8.1 Строк служби виробу становить 3 роки.

Зазначений строк служби дійсний при дотриманні споживачем вимог цього Посібника з експлуатації (технічного паспорта). Дата виробництва вказана на табличці виробу.

8.2 Виріб, очищений від пилу і бруду, повинно зберігати в упаковці підприємства-виготовлювача в сухих провітрюваних приміщеннях при температурі навколишнього середовища від мінус 5 °С до плюс 40 °С, відносною вологістю повітря не більш 80% і відсутністю прямого впливу атмосферних опадів. Упаковка повинна зберігатися до закінчення гарантійного строку експлуатації виробу.

8.3 Транспортування виробу проводиться в закритих транспортних засобах відповідно до правил перевезення вантажів, що діють на транспорті даного виду.

9 ГАРАНТІЇ ВИРОБНИКА (ПОСТАЧАЛЬНИКА)

9.1 Гарантійний строк експлуатації виробу на території України складає 12 місяців з дня продажу при дотриманні власником умов експлуатації, зберігання і транспортування, встановлених цим Посібником з експлуатації (Технічним паспортом). Претензії від споживачів на території України приймає ТОВ «ДЕМІКС» за адресою: 03039, м. Київ, провулок Руслана Лужевського, будинок 14, корпус 7, офіс 32, контактний телефон: (044) 369-57-00, (056) 375-43-22.

9.2 При покупці виробу:

- Повинен бути правильно оформлений Гарантійний талон (стояти печатка або штамп з реквізитами організації, яка реалізувала виріб, дата продажу, підпис продавця, найменування моделі виробу, серійний номер виробу);

- Переконаватися в тому, що серійний номер виробу відповідає номеру, вказаному в Гарантійному талоні.
 - Перевірити наявність пломб на виробі (якщо вони передбачені виробником);
 - Перевірити комплектність і працездатність виробу, а також зробити огляд на предмет зовнішніх пошкоджень, тріщин, сколів.
- Кожен виріб комплектується фірмовим гарантійним талоном ТМ ЗЕНИТ ПРОФИ.
- При відсутності в гарантійному талоні дати продажу або підпису (печатки) продавця, гарантійний строк обчислюється з дати виготовлення виробу.

9.3 У випадку виходу з ладу виробу протягом гарантійного строку експлуатації з вини заводу-виробника власник має право на безкоштовний ремонт.

Для гарантійного ремонту власнику необхідно звернутися в гарантійну майстерню з виробом і повністю і правильно заповненим гарантійним талоном (заповнюється при покупці виробу).

Задоволення претензій споживачів на території України здійснюється відповідно до Закону України «Про захист прав споживачів».

При гарантійному ремонті строк гарантії інструмента продовжується на час його ремонту.

Гарантійне і післягарантійне обслуговування електроінструменту ТМ ЗЕНИТ ПРОФИ на території України проводиться в сервісних центрах, перелік та контактні дані яких вказані у Додатку № 1 Посібника з експлуатації.



УВАГА! Перелік сервісних центрів може бути змінений. Актуальну інформацію про контактні дані сервісних центрів на території України Ви можете дізнатись за телефоном **+38 (056) 375-43-22**, або на сайті **www.zenit-profi.com**.

9.4 Короткий перелік випадків (Таблиця 3), при яких ремонт є, або не є гарантійним:

Таблиця 3.

Визначення (пошкодження, дефект)	Зауваження (можливі причини)	Гарантія (так/ні)
1 ГАРАНТІЙНИЙ ТАЛОН		
1.1. Строк гарантії прострочений	Строк гарантії на виріб вказане у Гарантійному талоні і обчислюється з дня продажу виробу. При відсутності штампа про продаж - строк гарантії обчислюється з дня випуску виробу.	Ні

1.2. Інформація про виріб, яка відмічена у Посібнику з експлуатації (технічному паспорті) і гарантійному талоні не відповідають дефектному виробу (тип, марка, номер виробу, дата випуску), відсутня пломба заводу-виробника (якщо передбачено) або гарантійної майстерні, якою заводом-виробником доручений гарантійний ремонт, відсутній дефект		Hi
1.3. Гарантійний талон не відповідає встановленому заводом зразку		Hi
1.4. Документ заповнений заднім числом (доказово)		Hi
2 ВИЗНАЧЕННЯ УШКОДЖЕННЯ ЗА ЗОВНІШНІМ ВИГЛЯДОМ		
2.1. Зовнішні uszkodження корпусних деталей, накладок, ручок, електрошнурів і штепсельної вилки	Неправильна експлуатація	Hi
2.2. Вигнутий шпindel (биття шпинделя патрона)	Удар по шпинделю	Hi
2.3. Сильне забруднення вентиляційних вікон і нутрощів виробу (пилом, рідинами і т.п.)	Недбала експлуатація і недостатній догляд за виробом	Hi
2.4. Іржа на металевих поверхнях виробу.	Неправильне зберігання	Hi
2.5. Пошкодження від вогню (зовнішнє)	Контакт з відкритим полум'ям	Hi
2.6. Виріб прийнято в розібраному вигляді	Відсутнє право розбирати виріб під час гарантійного строку	Hi
2.7. Виріб був раніше розкритий поза гарантійної майстерні (неправильна збірка, застосування невідповідного мастила, нестандартних підшипників і т.д.), що і призвело до виходу з ладу виробу	Ремонт виробу протягом гарантійного строку має здійснюватися в гарантійних майстернях	Hi
2.8. Помітні пошкодження виробу	Падіння, удар	Hi

2.9. Використання пошкодженого або нестандартного змінного інструменту	Порушення умов експлуатації та догляду, що ведуть до перевантаження або поломки виробу. Перевищення потужності виробу (наслідки - перевантаження)	Ні
------------------------------------------------------------------------	---------------------------------------------------------------------------------------------------------------------------------------------------	----

3 ПОШКОДЖЕННЯ ЕЛЕМЕНТІВ ДВИГУНА

3.1. "Спікання" якоря і статора, розплавлення каркаса котушки статора	Тривала робота з перевантаженням, недостатнім охолодженням, надмірним фізичним зусиллям	Ні
3.2. Якір «згорів», котушки статора не змінили опір	Міжвиткове замикання обмотки якоря	Так
3.3. Сильне іскріння на колекторі якоря через міжвиткове замикання якоря (нерівномірне просочення якоря)	Неякісне виготовлення якоря	Так
3.4. Пробій електричної ізоляції, обмоток статора, якоря	Неякісне виготовлення	Так
3.5. Механічне пошкодження обмотки якоря або статора внаслідок попадання сторонніх предметів або пилу	Недбала експлуатація і брак догляду за виробом	Ні
3.6. Обрив обмотки якоря через неякісне просочення	Неякісне виготовлення	Так
3.7. Знос зубів (шестерні) валу якоря (мастило робоче), інших пошкоджень немає	Неякісне виготовлення	Так
3.8. Механічне пошкодження щіток (може привести до виходу з ладу якоря і статора)	Падіння виробу або удари (недбала експлуатація)	Ні

4 ПОШКОДЖЕННЯ ВИМИКАЧА

Вихід з ладу вимикача відноситься до відмов виробу протягом гарантійного терміну експлуатації, за винятком випадків наведених нижче:

4.1. Вихід з ладу вимикача (спільно зі статором, якорем) через перевантаження	Порушення умов експлуатації	Ні
-------------------------------------------------------------------------------	-----------------------------	----

4.2. Курок вимикача запал або не включається (на курку сліди пилу та бруду)	Недбала експлуатація	Ні
4.3. Механічні ушкодження вимикача	Недбала експлуатація	Ні
5 ПОШКОДЖЕННЯ ЕЛЕМЕНТІВ РЕДУКТОРА		
5.1. Злом зуба шестерні (мастило робоче)	Неякісне виготовлення	Так
5.2. Вихід з ладу підшипників редуктора (мастило робоче)	Неякісне виготовлення	Так
5.3. Вихід з ладу підшипників редуктора (мастило неробоче)	Недостатній догляд за виробом	Ні
5.4. Пошкодження, що виникли з причини пошкодження корпусних деталей, що сприяло забрудненню виробу	Недбала експлуатація	Ні
5.5. Пошкодження редуктора через:		
- не герметичності;	З вини виробника	Так
- недостатньої кількості мастила;	З вини виробника	Так
- недостатньої кількості мастила	Недостатній догляд за виробом	Ні

9.5 Гарантія не поширюється:

- на частини та деталі що швидко зношуються (графітові щітки, гумові ущільнення, сальники, мастило тощо), а також на змінні приналежності (мішок для збору пилу, пиляльний диск);
- у разі природного зносу виробу (повне вироблення ресурсу, сильне внутрішнє і зовнішнє забруднення);
- у випадку з віддаленим, стертим або зміненим серійним номером виробу;
- у разі появи несправностей, викликаних дією форс-мажорних ситуацій (нещасний випадок, пожежа, повінь, удар блискавки та інші);
- у разі використання виробу в умовах високої інтенсивності робіт і надважких навантажень;
- у разі використання аксесуарів та витратних матеріалів, не рекомендованих або не схвалених виробником (постачальником);
- у разі якщо виріб розбирався або ремонтувався протягом гарантійного строку самостійно, або із залученням третіх осіб, не уповноважених виробником (постачальником) на проведення гарантійного ремонту.



УВАГА!

Забороняється вносити в конструкцію виробу зміни і проводити доопрацювання, не передбачені заводом-виготовлювачем.

10 ТЕХНІЧНИЙ ПАСПОРТ

Основні технічні характеристики пили торцювальної висувної електричної ЗТП-255/2300 профі представлені у таблиці 4.

Таблиця 4

Найменування параметру	Значення
Номінальна потужність, Вт	2300
Номінальний струм, А	10,45
Номінальна напруга, В~	220
Номінальна частота струму, Гц	50
Електродвигун	Однофазний колекторний з подвійної ізоляцією
Клас виробу	 / II
Швидкість обертання пиляльного диску, об/хв.	5000
Максимальна довжина пропилу, мм	305
Максимальна глибина пропилу, мм	90
Діаметр пиляльного диску, мм	255
Посадковий діаметр пиляльного диску, мм	30
Кут нахилу пиляльного диску	0° – 45°
Кут повороту основи (поворотного стола)	-50° – +50°
Розмір пропилу:	
- кут повороту основи 0°, нахил диску 0°, мм	90×305
- кут повороту основи 45°, нахил диску 0°, мм	90×210
- кут повороту основи 0°, нахил диску 45°, мм	40×305
- кут повороту основи 45°, нахил диску 45°, мм	40×210
Вага нетто/брутто, кг	10/17,5 кг

Гарантійний строк (гарантійний термін) експлуатації виробу на території України становить 12 місяців з моменту купівлі. Дата виготовлення вказана на табличці виробу.

Постачальник: ТОВ «Демікс», 03039, м. Київ, провулок Руслана Лужевського, будинок 14, корпус 7, офіс 32, контактний телефон: (044) 369-57-00, (056) 375-43-21(22). Виробник та його адреса вказані в Сертифікаті відповідності виробу. Строк служби виробу становить 3 роки з моменту купівлі. Термін придатності 10 років. Гарантійний термін зберігання 10 років. Умови зберігання: зберігати в сухому місці, захищеному від впливу вологи і прямих сонячних променів, при температурі від плюс 5 °С до плюс 40 °С, відносною вологістю повітря не більше 80% і відсутністю прямої дії атмосферних опадів.

Правила та умови ефективного і безпечного використання виробу вказані у Посібнику з експлуатації. Виріб не містить шкідливих для здоров'я речовин. Претензії споживачів на території України приймає ТОВ «Демікс».

Ремонт і технічне обслуговування необхідно здійснювати в авторизованих сервісних центрах ТОВ «Демікс», зазначених у Додатку № 1 до Посібника з експлуатації (довідкова інформація: (056) 375-43-22).

Вироби ТМ ЗЕНИТ ПРОФИ (в залежності від типу інструменту) відповідають вимогам ДСТУ, вказаним у сертифікатах відповідності та деклараціях відповідності технічним регламентам.

Виріб, який відслужив свій строк, приладдя та упаковку слід здавати на екологічно чисту утилізацію (рециркуляцію) відходів.

11 КОМПЛЕКТНІСТЬ

Комплектність виробу зазначена в Таблиці 5.

Таблиця 5

Найменування	Кількість, шт
Пила торцювальна висувна електрична ЗТП-255/2300 профі	1
Посібник з експлуатації	1
Гарантійний талон	1
Додаток №1 (Перелік сервісних центрів)	1
Комплект щіток електродвигуна (2 шт.)	1
Ключ шестигранний	1
Затискна струбцина	1
Висувна опора	2
Мішок для збору пилу	1
Пиляльний диск	1
Пакувальна коробка	1

Виробник залишає за собою право на внесення змін в технічні характеристики і комплектацію виробу без попереднього повідомлення.

12 УТИЛІЗАЦІЯ

Не викидайте виріб, приналежності й упаковку разом з побутовим сміттям. Виріб, який відслужив свій строк, слід здавати на екологічно чисту утилізацію (рециркуляцію) відходів на підприємства, що відповідають умовам екологічної безпеки.



УВАГА!

Ремонт, модифікація і перевірка електроінструментів ТМ ЗЕНИТ ПРОФИ повинні проводитися тільки у авторизованих сервісних центрах ТМ ЗЕНИТ ПРОФИ. При використанні або техобслуговуванні інструменту завжди слідкуйте за виконанням усіх правил та норм безпеки.



ПРИМІТКА

Торгова марка ЗЕНИТ ПРОФИ безперервно працює над удосконаленням своїх виробів, тому ми зберігаємо за собою право на внесення змін в технічні дані, зазначені в даному Керівництві по експлуатації (технічні паспорти) і комплектацію без попереднього повідомлення.